



SMART SOUNDBAR 300

Lea y conserve todas las instrucciones de uso, protección y seguridad.

CE Por la presente, Bose Corporation declara que este producto cumple con los requisitos esenciales y con otras cláusulas relevantes de la Directiva 2014/53/EU y con todos los demás requisitos de directivas correspondientes de la UE. La declaración de conformidad completa se puede encontrar en: www.Bose.com/compliance

Instrucciones importantes de seguridad

1. Lea estas instrucciones.
2. Conserve estas instrucciones.
3. Tenga en cuenta las advertencias.
4. Siga todas las instrucciones.
5. No use este aparato cerca del agua.
6. Límpielo solamente con un paño seco.
7. No bloquee ninguna abertura de ventilación. Realice la instalación conforme a las instrucciones del fabricante.
8. No lo instale cerca de ninguna fuente de calor, como radiadores, rejillas de calefacción, estufas u otros aparatos (incluidos amplificadores) que produzcan calor.
9. Use solamente los accesorios especificados por el fabricante.
10.  Use solamente con el carro, el pie, el trípode, el soporte o la mesa especificado por el fabricante, o vendido con el dispositivo. Cuando se usa un carro, tenga precaución al mover el carro con el dispositivo para evitar lesiones por tropiezos.
11. Desenchufe este aparato durante tormentas eléctricas o cuando no lo utilice durante períodos de tiempo prolongados.
12. Derive todas las tareas de servicio al personal calificado. Se requieren tareas de servicio si el aparato se daña de alguna manera, por ejemplo, si se dañó el enchufe o cable de alimentación, si se derramó líquido o cayeron objetos dentro del aparato, si el aparato estuvo expuesto a la lluvia o la humedad, si no funciona normalmente, o si se cayó.

ADVERTENCIAS/PRECAUCIONES



Este símbolo en el producto significa que existe tensión peligrosa, sin aislamiento dentro de la carcasa del producto que puede presentar un riesgo de descarga eléctrica.



Este símbolo en el producto significa que existen instrucciones de funcionamiento y mantenimiento importantes en esta guía.



No ingerir la batería, riesgo de quemadura química. El control remoto suministrado con este producto contiene una batería de celda tipo botón. Si se traga la batería de celda tipo moneda/botón puede ocasionar quemaduras internas graves en solo 2 horas y puede producir la muerte. Mantenga las baterías nuevas y usadas alejadas de los niños. Si el compartimiento de la batería no cierra bien, deje de usar el control remoto y manténgalo alejado de los niños. Si cree que alguien se ha tragado o insertado las baterías en cualquier parte del cuerpo busque atención médica de inmediato. Para evitar el riesgo de explosión, incendio o quemaduras químicas, tome precauciones cuando cambia la batería y reemplace solo con una batería de ion de litio de 3 voltios CR2032 o DL2032 aprobada por un organismo (p. ej., UL). Deseche las baterías usadas correctamente y de forma inmediata. No recargue, desarme ni caliente por encima de 100° C ni incinere.



Contiene piezas pequeñas que pueden representar un riesgo de asfixia. No recomendable para niños menores de 3 años.



Este producto contiene material magnético. Consulte con su médico si esto podría afectar a un dispositivo médico implantable.

- Para reducir el riesgo de incendio o descarga eléctrica, NO exponga este producto a la lluvia, líquidos o humedad.
- NO exponga este producto a goteos o salpicaduras, no coloque encima, ni cerca del producto, objetos llenos con líquido como jarrones.
- Mantenga el producto lejos del fuego y de fuentes de calor. NO coloque sobre el producto, o en su proximidad, fuentes de llamas al descubierto, como velas encendidas.
- NO realice alteraciones no autorizadas a este producto.
- NO use un convertidor de corriente con este producto.
- El cable del altavoz y los cables de interconexión que se incluyen con este sistema no están aprobados para instalaciones en pared. Consulte los códigos de edificación local para el tipo correcto de cables que se necesitan para las instalaciones en pared.
- Si se utiliza la clavija de conexión de red o el acoplador del artefacto como el dispositivo de desconexión, el dispositivo de desconexión deberá permanecer listo para funcionar.



仅适用于 2000m 以下地区安全使用

Use este producto solamente a una altura inferior a 2000 metros.

- Utilice únicamente los siguientes accesorios para montar el producto: Soporte para pared Bose Soundbar Wall Bracket
- Monte únicamente en superficies que sean resistentes o que no presenten peligros ocultos, como cableado eléctrico o plomería. Si no está seguro sobre cómo instalar el soporte, consulte con un instalador profesional calificado. Asegúrese de que el soporte esté instalado de acuerdo con los códigos locales de construcción.
- Debido a los requisitos de ventilación, Bose no recomienda colocar el producto en un espacio reducido como una cavidad en la pared o un gabinete cerrado.
- No instale ni coloque el soporte ni el producto cerca de fuentes de calor, como chimeneas, radiadores, rejillas de calefacción u otros aparatos (incluidos amplificadores) que produzcan calor.
- La etiqueta del producto se encuentra en la parte posterior de la barra de sonido.

NOTA: Este equipo ha sido sometido a prueba y se ha comprobado que cumple con los límites de un dispositivo digital Clase B, conforme a la Parte 15 de las reglas de la FCC. Estos límites están diseñados para ofrecer una protección razonable contra la interferencia perjudicial en una instalación domiciliaria. Este equipo genera, usa y puede irradiar energía de radiofrecuencia y, si no se instala y se usa conforme a las instrucciones, puede causar una interferencia perjudicial a las comunicaciones de radio. Sin embargo, no se garantiza que la interferencia no se produzca en una instalación en particular. Si este equipo causa interferencias perjudiciales en la recepción de radio o televisión, que se puede determinar al apagar y encender el equipo, se aconseja al usuario intentar corregir la interferencia mediante una o más de las siguientes medidas:

- Reoriente o reubique la antena receptora.
- Aumente la separación entre el equipo y el receptor.
- Conecte el equipo a una salida eléctrica en un circuito diferente al que está conectado el receptor.
- Consulte con el distribuidor o con un técnico en radio o televisión experimentado para obtener ayuda.

Los cambios o las modificaciones no aprobadas expresamente por Bose Corporation podrían invalidar la autoridad del usuario para operar el equipo.

Este dispositivo cumple con la parte 15 de las reglas de la FCC y con las normas RSS sin licencia de ISED Canada. El funcionamiento está sujeto a las siguientes dos condiciones: (1) Este dispositivo no debe provocar interferencias dañinas y (2) Este dispositivo debe aceptar cualquier interferencia recibida, incluida la interferencia que puede causar un funcionamiento no deseado.

Este equipo debe instalarse y operarse a una distancia mínima de 20 cm entre el radiador y su cuerpo.

Este dispositivo que funciona en la banda de 5150 a 5250 MHz es solo para uso en interiores para reducir la interferencia potencialmente dañina con otros sistemas móviles por satélite que comparten canal.

CAN ICES-3(B)/NMB-3(B)

El producto, de acuerdo con la directiva europea de Diseño ecológico de productos relacionados con la energía 2009/125/EC, cumple con las siguientes normas o documentos: Regulación (EC) No. 1275/2008, modificada por la Regulación (EU) No. 801/2013.

Información de estado de corriente requerida	Modos de corriente	
	Modo de espera	Modo de espera en red
Consumo de corriente en modo de corriente especificado, entrada de 230V/50Hz	< 0.5 W	Wi-Fi®, Bluetooth® < 2.0 W
Tiempo después del cual el equipo se cambia automáticamente de modo	< 2,5 horas	≤ 20 minutos
El consumo de corriente está en modo de espera en red si todos los puertos de la red con cable están conectados y todos los puertos de red inalámbricos están activados, a entrada de 230V/50Hz	No disponible	< 2.0 W
Procedimientos de desactivación/activación de puerto de red. La desactivación de todas las redes activará el modo de espera.	<p>Wi-Fi®: Desactive manteniendo presionado el botón Silenciar y el botón <i>Bluetooth®</i> en el control remoto hasta que la barra de luces en la barra de sonido titile de color blanco dos veces y luego se atenúe de color negro. Repita para reactivar.</p> <p>Bluetooth®: Desactive borrando la lista de dispositivos emparejados manteniendo presionado el botón <i>Bluetooth®</i> del control remoto por 10 segundos. Active emparejando con una fuente <i>Bluetooth®</i>.</p>	

Para Europa:

Banda de frecuencia de funcionamiento 2400 a 2483.5 MHz, 5150 a 5350 Mhz y 5470 a 5725 MHz.

Potencia de transmisión máxima menor que 20 dBm EIRP.

Potencia de transmisión máxima está por debajo de los límites regulatorios y la prueba SAR no es necesaria y está exenta según las regulaciones aplicables.

Este dispositivo está restringido al uso en interiores cuando funciona en el rango de frecuencia de 5150 a 5350 MHz en todos los estados miembro de la UE que se listan en la tabla.

									
BE	DK	IE	UK	FR	CY	SK	HU	AT	SE
BG	DE	PT	EL	HR	LV	LT	MT	PL	
CZ	EE	FI	ES	IT	RO	LU	NL	SI	



Este símbolo significa que el producto no debe desecharse como residuo doméstico y que debe entregarse a un centro de recolección apropiado para reciclaje. La eliminación y el reciclado adecuados ayudan a proteger los recursos naturales, la salud de las personas y el medio ambiente. Para obtener más información sobre la eliminación y el reciclado de este producto, póngase en contacto con su municipio, el servicio de gestión de residuos o el comercio donde haya comprado este producto.

Normas de gestión para dispositivos de radiofrecuencia de baja potencia

Artículo XII

Según la "Regulación de administración para dispositivos de radiofrecuencia de baja potencia" sin el permiso concedido por la NCC, cualquier empresa, compañía o usuario no puede cambiar la frecuencia, mejorar la potencia de transmisión ni alterar las características originales, así como el desempeño de los dispositivos de radiofrecuencia de baja potencia.

Artículo XIV

Los dispositivos de radiofrecuencia de bajo consumo no deberían afectar la seguridad del avión ni interferir con las comunicaciones legales; si se determinara una interferencia, el usuario deberá dejar de operar de inmediato hasta que no se perciba interferencia. Dichas comunicaciones legales significan comunicaciones de radio operadas conforme con la Ley de telecomunicaciones.

Los dispositivos de radiofrecuencia de bajo consumo deben ser susceptibles a la interferencia de las comunicaciones legales o de los dispositivos de ondas de radio ISM.



Deseche correctamente las baterías usadas, cumpliendo con las reglamentaciones locales.
No incinere.

Tabla de sustancias peligrosas restringidas en China

Nombres y contenidos de las sustancias o elementos tóxicos o peligrosos						
Nombre de parte	Sustancias y elementos tóxicos o peligrosos					
	Plomo (pb)	Mercurio (Hg)	Cadmio (Cd)	Hexavalente	Bifenilo polibromado (PBB)	Difeniléter polibromado (PBDE)
PCB	X	0	0	0	0	0
Partes metálicas	X	0	0	0	0	0
Partes plásticas	0	0	0	0	0	0
Altavoces	X	0	0	0	0	0
Cables	X	0	0	0	0	0
Esta tabla se preparó conforme a las cláusulas de SJ/T 11364.						
O: Indica que esta sustancia tóxica o peligrosa contenida en todos los materiales homogéneos para esta parte es inferior al requisito de límite de GB/T 26572.						
X: Indica que esta sustancia tóxica o peligrosa que está presente en al menos uno de los materiales homogéneos utilizados para esta parte se encuentra por encima del requisito de límite de GB/T 26572.						

Tabla de sustancias peligrosas restringidas en Taiwán

Nombre del equipo: Altavoz con corriente, designación de tipo: 432552						
Sustancias restringidas y símbolos químicos						
Unidad	Plomo (pb)	Mercurio (Hg)	Cadmio (Cd)	Cromo hexavalente (Cr+6)	Bifenilo polibromado (PBB)	Éteres difenil polibromados (PBDE)
PCB	-	o	o	o	o	o
Partes metálicas	-	o	o	o	o	o
Partes plásticas	o	o	o	o	o	o
Altavoces	-	o	o	o	o	o
Cables	-	o	o	o	o	o

Nota 1: “o” indica que el porcentaje de contenido de la sustancia restringida no excede el porcentaje del valor de referencia presente.
Nota 2: El “-” indica que la sustancia restringida corresponde a la exención.

Fecha de fabricación: El octavo dígito del número de serie indica el año de fabricación; “0” es 2010 o 2020.

Importador en China: Bose Electronics (Shanghai) Company Limited, Part C, Plant 9, No. 353 North Riyang Road, China (Shanghai) Pilot Free Trade Zone

Importador en UE: Bose Products B.V., Gorslaan 60, 1441 RG Purmerend, Países Bajos

Importador en Taiwán: Sucursal de Bose en Taiwán, 9F-A1, No. 10, Section 3, Minsheng East Road, Taipei City 104, Taiwán Número de teléfono: +886-2-25147676

Importador en México: Bose de México, S. de R.L. de C.V., Paseo de las Palmas 405-204, Lomas de Chapultepec, 11000 México, D.F. Número de teléfono: +5255 (5202) 3545

Potencia de entrada: 100-240V ~ 50/60Hz, 100W

La ID de CMIIT se encuentra en la etiqueta del producto en la parte posterior de la barra de sonido.

California: Contiene una batería de ion-litio con material de perclorato, puede requerir un manejo especial. Vea www.dtsc.ca.gov/hazardouswaste/perchlorate

Complete y conserve para referencia futura

Los números de serie y de modelo se encuentran en la parte posterior de la barra de sonido.

Número de serie: _____

Número de modelo: _____

Guarde el recibo con la guía del usuario. Ahora es un buen momento para registrar su producto Bose. Puede hacerlo fácilmente visitando global.Bose.com/register

Información de seguridad

Este producto puede recibir actualizaciones automáticas de seguridad de Bose. Para recibir actualizaciones automáticas de seguridad, debe completar el proceso de configuración del producto en la aplicación Bose Music y conectar el producto a Internet. **Si no completa el proceso de configuración, será responsable de instalar las actualizaciones de seguridad disponibles de Bose.**

Amazon, Alexa, Amazon Music y todos los logotipos relacionados son marcas comerciales de Amazon, Inc. o sus filiales.

Apple, el logotipo de Apple, AirPlay y Apple Music son marcas registradas de Apple Inc., registradas en los Estados Unidos y en otros países. App Store es una marca de servicio de Apple Inc.

El uso del distintivo Funciona con Apple significa que un accesorio se diseñó de forma específica para funcionar con la tecnología identificada en el distintivo y que cuenta con la certificación del desarrollador para cumplir con los estándares de rendimiento de Apple.

La marca y los logotipos de *Bluetooth*[®] son marcas comerciales registradas propiedad de Bluetooth SIG Inc. y cualquier uso de dichas marcas por parte de Bose Corporation se encuentra bajo licencia.

 **DOLBY AUDIO**[™] Fabricado con licencia de Dolby Laboratories. Dolby, Dolby Audio y el símbolo de las dos D son marcas comerciales de Dolby Laboratories.

Google y Google Play son marcas comerciales de Google LLC.

 **HDMI**[™] Los términos HDMI, HDMI High-Definition Multimedia Interface y el logotipo HDMI son marcas comerciales o marcas comerciales registradas de HDMI Licensing Administrator, Inc.

Este producto contiene el servicio iHeartRadio. iHeartRadio es una marca comercial registrada de iHeartMedia, Inc.

Este producto está protegido bajo ciertos derechos de propiedad intelectual de Microsoft. Se prohíbe el uso o la distribución de dicha tecnología fuera de este producto sin licencia de Microsoft.

Pandora es una marca comercial o una marca comercial registrada de Pandora Media, Inc. y se utiliza con permiso.

Este producto incorpora software de Spotify que está sujeto a licencias de otras empresas que se listan en: www.spotify.com/connect/third-party-licenses.

Spotify es una marca comercial registrada de Spotify AB.

Diseñado con UEI Technology[™]. Bajo licencia de Universal Electronics, Inc. © UEI 2000-2020

Wi-Fi es una marca comercial registrada de Wi-Fi Alliance[®].

Acoustimass, Bose, Bose Bass Module, Bose Music, Bose Noise Cancelling Headphones, Bose Smart Soundbar, Bose Soundbar Wall Bracket, Bose Surround Speakers, SimpleSync, SoundLink, SoundLink Revolve, Virtually Invisible, y Voice4Video son marcas comerciales de Bose Corporation.

Sede central de Bose Corporation: 1-877-230-5639

©2019 Bose Corporation. No se puede reproducir, modificar, distribuir, o usar de otra manera ninguna parte de este trabajo sin previo consentimiento por escrito.

Para ver las divulgaciones de licencia que se aplican a los paquetes de software de terceros incluidos como componentes del producto Bose Smart Soundbar 300:

1. En el control remoto, mantenga presionado el botón Reproducir/Pausa ▶|| y el botón aumentar volumen + por 5 segundos.
2. Conecte un cable micro-USB al puerto SERVICE en la parte posterior de la barra de sonido.
3. Conecte el otro extremo del cable a una computadora.
4. En la computadora, escriba **<http://203.0.113.1/opensource>** en una ventana de explorador para ver el CLUF y la divulgación de licencia.

CONTENIDO DE LA CAJA

Contenido 12

UBICACIÓN DE LA BARRA DE SONIDO

Recomendaciones 13

Montar la barra de sonido en la pared 14

 Ajustar el audio para el montaje en la pared 14

ENCENDIDO

Conectar la barra de sonido a la fuente de alimentación 15

Modo de espera de red 15

CONFIGURAR LA APLICACIÓN BOSE MUSIC

Descargar la aplicación Bose Music 16

USUARIOS EXISTENTES DE LA APLICACIÓN BOSE MUSIC

Agregar la barra de sonido a una cuenta existente 17

Conectar a una red Wi-Fi® diferente 17

CONTROLES DE LA BARRA DE SONIDO

Funciones del control remoto 18

 Encender/apagar 19

 Fuentes 20

 Reproducción multimedia y volumen 21

Controles del asistente de voz 22

Ajustar los bajos 22

Modo de diálogo 22

Programar un control remoto de terceros 23

ASISTENTE DE VOZ

Opciones del asistente de voz..... 24

Configurar el asistente de voz..... 24

Acceder al Asistente de Google 25

 Usar su voz..... 25

 Usar los controles de la barra de sonido..... 26

Reproducir música con el Asistente de Google..... 27

 Elegir un servicio de audio predeterminado 27

Acceder a Amazon Alexa 28

 Usar su voz..... 28

 Usar los controles de la barra de sonido..... 29

Controlar el audio con Voice4Video 30

 Configurar Voice4Video..... 30

CONEXIONES BLUETOOTH®

Conectar un dispositivo móvil..... 32

Desconectar un dispositivo móvil 33

Volver a conectar un dispositivo móvil 33

Conectar otro dispositivo móvil..... 34

Borrar la lista de dispositivos de la barra de sonido..... 34

TRANSMITIR AUDIO CON AIRPLAY

Transmitir audio del Centro de control 35

Transmitir audio desde una aplicación..... 35

ESTADO DE LA BARRA DE SONIDO

Estado de la Wi-Fi..... 36

Estado de *Bluetooth*..... 36

Estado del asistente de voz..... 37

 Luz de micrófono apagado 37

Estado de la reproducción multimedia y del volumen 38

Estado de actualización y errores..... 38

FUNCIONES AVANZADAS

Desactivar/activar las prestaciones Wi-Fi..... 39

CONECTAR PRODUCTOS BOSE

Accesorios compatibles 40

Conectar un altavoz Bose SoundLink *Bluetooth* o auriculares
Bose Noise Cancelling Headphones 700 40

 Ventajas 40

 Productos compatibles 40

 Conectar usando la aplicación Bose Music 41

Reconectar un altavoz Bose SoundLink *Bluetooth* o auriculares
Bose Noise Cancelling Headphones 700 41

CUIDADO Y MANTENIMIENTO

Actualizar la barra de sonido 42

Cambiar las baterías del control remoto 42

Limpiar la barra de sonido 44

Repuestos y accesorios 44

Garantía limitada 44

SOLUCIÓN DE PROBLEMAS

Intente primero con estas soluciones 45

Otras soluciones 45

Restablecer la barra de sonido 53

APÉNDICE: REFERENCIA DE CONFIGURACIÓN

Opciones de conexión 54

Conectar la barra de sonido a la TV 55

 Opción 1: HDMI ARC (no suministrado) 55

 Opción 2: Cable óptico 56

Verificar el sonido 57

CONTENIDO

Confirme que estén incluidas las siguientes partes:



Bose Smart Soundbar 300



Control remoto (batería incluida)

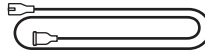

Cable de alimentación*

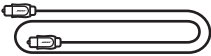

Cable óptico

* Puede entregarse con múltiples cables de corriente. Use el cable de corriente correspondiente a su región.

NOTA: Si cualquier parte del producto está dañada, no lo use. Comuníquese con un representante autorizado de Bose o al Servicio al cliente de Bose.

Visite: worldwide.Bose.com/Support/SB300

RECOMENDACIONES

- Coloque la barra de sonido alejada de gabinetes metálicos, de otros componentes de audio/video y de fuentes de calor directo.
- Coloque la barra de sonido directamente debajo (preferido) o arriba de la TV con la rejilla mirando hacia la habitación.
- Coloque la barra de sonido sobre sus pies de goma sobre una superficie estable y nivelada. Para un agarre correcto, ambos pies deben tocar la superficie. La vibración puede hacer que la barra de sonido se mueva, especialmente sobre superficies lisas como mármol, vidrio o madera altamente lustrada.
- Si coloca la barra de sonido sobre un estante o soporte de TV, posicione la parte delantera de la barra de sonido lo más cerca posible al borde delantero del estante o soporte para disfrutar de la mejor calidad acústica.
- Mantenga la parte posterior de la barra de sonido al menos a 1 cm de cualquier otra superficie. Si se obstruyen los puertos en esta parte afecta la calidad de sonido.
- Asegúrese de que haya una salida de CA (red eléctrica) cerca.
- Para evitar interferencia inalámbrica, mantenga cualquier otro equipo inalámbrico a una distancia de por lo menos 0,3 m a 0,9 m de la barra de sonido.
- Para la mejor calidad de sonido, no coloque la barra de sonido dentro de un gabinete ni diagonalmente en una esquina.
- No coloque ningún objeto arriba de la barra de sonido.

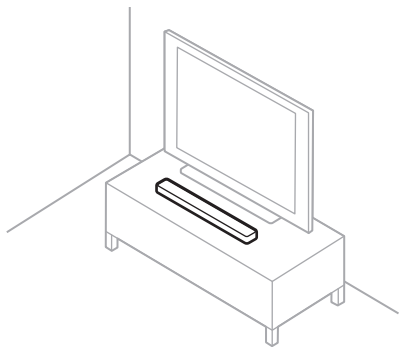

PRECAUCIÓN: NO apoye la barra de sonido sobre la cara anterior, posterior o superior cuando se está usando.

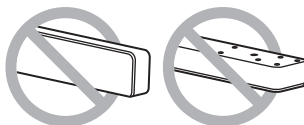

MONTAR LA BARRA DE SONIDO EN LA PARED

Puede montar la barra de sonido en la pared. Para adquirir el soporte para pared Bose Soundbar Wall Bracket, póngase en contacto con un distribuidor autorizado de Bose.

Visite: worldwide.Bose.com/Support/SB300

PRECAUCIÓN: NO use ningún otro soporte para montar la barra de sonido.

Ajustar el audio para el montaje en la pared

Después de montar la barra de sonido debe ajustar el audio para una mejor calidad de sonido.

En el control remoto, mantenga presionado el botón Silenciar  por 5 segundos hasta que oiga un tono y la barra de luces titile de color blanco dos veces.

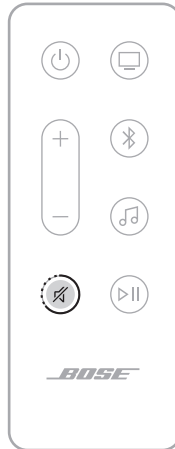

NOTA: Si quita la barra de sonido de la pared, repita el proceso para regresar la barra de sonido a su configuración de audio predeterminada.

SUGERENCIA: También puede ajustar el audio para el montaje en la pared usando la aplicación Bose Music.

CONECTAR LA BARRA DE SONIDO A LA FUENTE DE ALIMENTACIÓN

1. Conecte el cable de corriente al puerto **POWER** en la parte posterior de la barra de sonido.
2. Enchufe el otro extremo del cable de corriente a una salida de CA (red eléctrica).

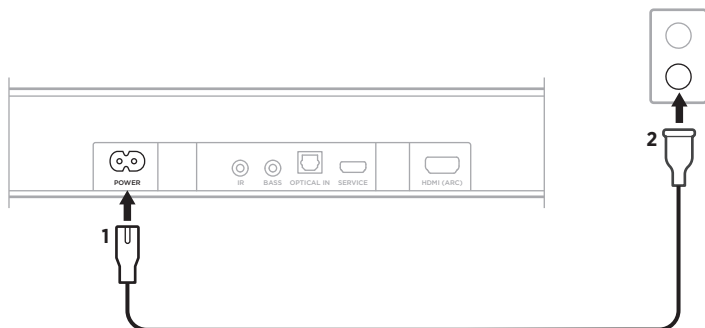

La barra de sonido se enciende y la barra de luces se ilumina de color ámbar.

MODO DE ESPERA DE RED

La barra de sonido cambia al modo de espera de red cuando se detiene el audio y no se presiona ningún botón por 20 minutos. Para despertar la barra de sonido del modo de espera de red:

- En el control remoto, presione el botón de encendido \cup , el botón de una fuente (vea la página 20) o el botón de Reproducir/Pausa $\triangleright \parallel$ (vea la página 18).
- Reproduzca o reanude el audio usando el dispositivo móvil o usando la aplicación Bose Music.
- Hable con el Asistente de Google y Amazon Alexa.

NOTAS:

- Para acceder al asistente de voz en el modo de espera de red, asegúrese de que la barra de sonido está configurada con la aplicación Bose Music (vea la página 16) y el micrófono está encendido (vea la página 37).
- También puede desactivar el temporizador en espera mediante la aplicación Bose Music. Puede acceder a esta opción en el menú de configuración.

La aplicación Bose Music permite configurar y controlar la barra de sonido desde cualquier dispositivo móvil, como un teléfono inteligente o tableta.

Con la aplicación, puede transmitir música, definir y cambiar ajustes predefinidos, agregar servicios de música, buscar estaciones de radio por Internet, configurar el Asistente de Google o Amazon Alexa, elegir el idioma de las indicaciones de voz y controlar la configuración de la barra de sonido y acceder a nuevas funciones.

NOTA: Si ya ha creado una cuenta Bose Music para otro producto Bose, agregue la barra de sonido a su cuenta existente (vea la página 17).

DESCARGAR LA APLICACIÓN BOSE MUSIC

1. En el dispositivo móvil, descargue la aplicación Bose Music.





2. Siga las instrucciones de la aplicación.

AGREGAR LA BARRA DE SONIDO A UNA CUENTA EXISTENTE

1. Abra la aplicación Bose Music.
2. En la pantalla principal, toque +.
3. Siga las instrucciones de la aplicación.

CONECTAR A UNA RED WI-FI DIFERENTE

Conecte a una red diferente si el nombre o la contraseña de la red cambió o si quiere cambiar o agregar otra red.

1. En el control remoto, mantenga presionado el botón Silenciar  y el botón de la aplicación Bose Music  hasta que la barra de luces se ilumine de color ámbar.

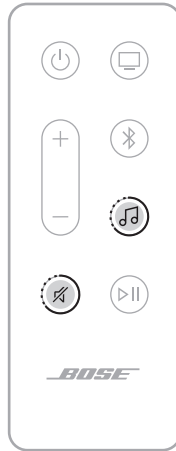

2. En el dispositivo móvil, abra la configuración de la Wi-Fi.
3. Seleccione **Bose Smart Soundbar 300**.
4. Abra la aplicación Bose Music y siga las instrucciones de la aplicación.

NOTA: Si la aplicación no le indica que configure la barra de sonido, en la pantalla principal toque el icono + para agregar el producto.

Los controles de la barra de sonido se encuentran en la parte superior de la barra de sonido y en el control remoto.

SUGERENCIA: También puede controlar la barra de sonido usando la aplicación Bose Music.

FUNCIONES DEL CONTROL REMOTO

Use el control remoto para controlar la barra de sonido, conexiones *Bluetooth* y la aplicación Bose Music.

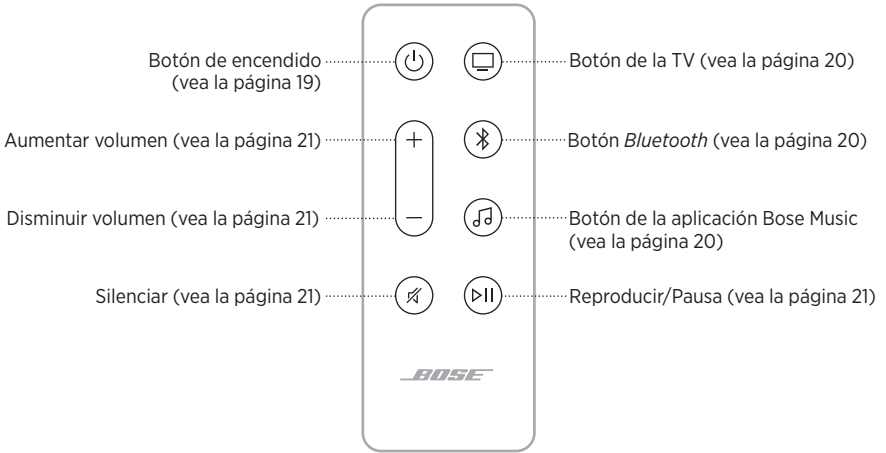

Encender/apagar

En el control remoto, presione el botón de encendido  para encender la barra de sonido.

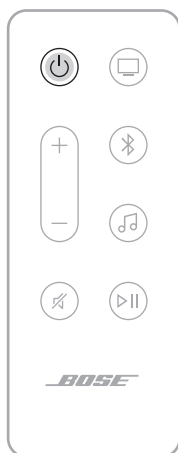

Cuando se enciende, la barra de sonido toma como valor predeterminado la última fuente activa.

NOTAS:

- Cuando enchufa la barra de sonido a una salida de CA (red eléctrica), la barra de sonido se enciende automáticamente.
- La primera vez que se enciende la barra de sonido, la barra toma como valor predeterminado la fuente  de la TV.
- Aún puede acceder al asistente de voz cuando la barra de sonido está apagada.

SUGERENCIA: También puede usar Voice4Video para encender/apagar la barra de sonido (vea la página 30).

Activación automática (solo conexión óptica)



Puede configurar la barra de sonido para que se encienda cuando recibe una señal de audio.

Para cambiar entre la activación automática y la configuración de encendido predeterminada, en el control remoto mantenga presionado  por 5 segundos hasta que oiga un tono y la barra de luces tittle de color blanco dos veces.

SUGERENCIA: También puede activar/desactivar la activación automática usando la aplicación Bose Music. Puede acceder a esta opción en el menú de configuración.

Fuentes

Puede controlar la TV, las conexiones *Bluetooth* y la aplicación Bose Music usando el control remoto.

Para seleccionar una fuente, presione el botón adecuado en el control remoto (TV , *Bluetooth*  o la aplicación Bose Music .

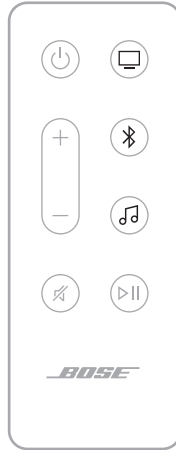

SUGERENCIAS:

- También puede usar Voice4Video para seleccionar la fuente *Bluetooth* (vea la página 30).
- También puede usar la aplicación Bose Music para seleccionar una fuente.

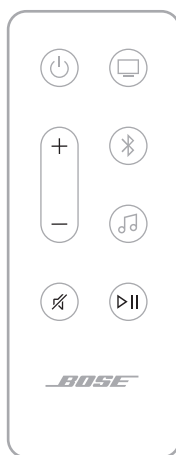

Reproducción multimedia y volumen



FUNCIÓN	QUÉ HACER
Reproducir/Pausa	<p>Presione ▷ .</p> <p>NOTAS:</p> <ul style="list-style-type: none"> • Cuando se pausa el audio, los lados de la barra de luces se iluminan de color blanco hasta que se reanuda el audio. • Solo puede reproducir/pausar el audio cuando la aplicación Bose Music o Bluetooth es la fuente.
Saltar a la pista siguiente	Presione dos veces ▷ .
Saltar a la pista anterior	Presione tres veces ▷ .
Aumentar volumen	<p>Presione +.</p> <p>NOTA: Para aumentar el volumen rápidamente, mantenga presionado +.</p>
Disminuir volumen	<p>Presione —.</p> <p>NOTA: Para bajar el volumen rápidamente, mantenga presionado —.</p>
Silenciar/restaurar audio	<p>Presione ✖.</p> <p>Cuando se silencia el audio, el lado izquierdo de la barra de luces se ilumina de color blanco hasta que se reanuda el audio.</p> <p>SUGERENCIA: También puede presionar + para restaurar el audio.</p>

SUGERENCIA: También puede usar Voice4Video para controlar la reproducción multimedia y volumen para ciertas fuentes (vea la página 30).

CONTROLES DEL ASISTENTE DE VOZ

Puede usar el botón Acción  y el botón de micrófono apagado  para controlar el Asistente de Google (vea la página 26) o Amazon Alexa (vea la página 29).

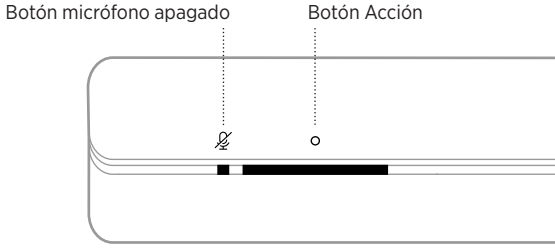

AJUSTAR LOS BAJOS

Para ajustar los bajos use la aplicación Bose Music.

MODO DE DIÁLOGO

El modo de diálogo mejora la claridad del diálogo y el sonido en las películas, programas de TV y podcasts ajustando el equilibrio de audio de la barra de sonido.

Para activar el modo de diálogo, use la aplicación Bose Music.

NOTA: Cuando activa el modo de diálogo, permanece activado para la fuente actual inclusive si cambia a otra fuente o apaga la barra de sonido.

PROGRAMAR UN CONTROL REMOTO DE TERCEROS

Puede programar un control remoto de terceros por ejemplo un control remoto de un decodificador por satélite/cable para controlar la barra de sonido. Consulte la guía del usuario del control remoto de terceros o sitio Web para obtener instrucciones.

Una vez programado, el control remoto de terceros controla las funciones básicas como encender/apagar y volumen.



NOTA: No todos los controles remotos de terceros son compatibles con la barra de sonido. El control remoto debe ser compatible con señales IR (infrarrojo) para poder controlar la barra de sonido.

OPCIONES DEL ASISTENTE DE VOZ

Puede configurar la barra de sonido para que pueda acceder al Asistente de Google o a Amazon Alexa de forma rápida y fácil.

NOTA:

- No puede configurar la barra de sonido para acceder al Asistente de Google y a Amazon Alexa al mismo tiempo.
- El Asistente de Google y Amazon Alexa no están disponibles en ciertos idiomas y países.

OPCIONES DE PROGRAMACIÓN	CÓMO USAR
Asistente de Google	Use su voz y/o el botón Acción  (vea la página 25).
Amazon Alexa	Use su voz y/o el botón Acción  (vea la página 28).

CONFIGURAR EL ASISTENTE DE VOZ

Antes de comenzar, asegúrese de que el dispositivo móvil y la barra de sonido estén conectados a la misma red Wi-Fi.

Para configurar el asistente de voz use la aplicación Bose Music. Puede acceder a esta opción en el menú de configuración.

NOTAS:

- Cuando configura el asistente de voz, asegúrese de usar la misma cuenta de servicio de audio que usó en la aplicación Bose Music.
- Si tiene múltiples productos Bose Music en su hogar, Bose recomienda que una sola persona use su cuenta de Bose Music y de asistente de voz para configurar el asistente de voz para todos los productos Bose Music para poder disfrutar de una experiencia fluida del asistente de voz.

ACCEDER AL ASISTENTE DE GOOGLE

La barra de sonido con el Asistente de Google. Puede disfrutar fácilmente de la música en su hogar; puede escuchar su música preferida, controlar el volumen y buscar información sobre una canción que está escuchando sin usar las manos. También puede planificar el día, definir alarmas y controlar dispositivos inteligentes en su hogar simplemente usando su voz. Comience diciendo “Hey Google” o toque el botón Acción  para empezar una conversación con el Asistente de Google.

Para obtener más información sobre lo que el Asistente de Google puede hacer, visite: <https://support.google.com/assistant>

NOTAS:



- El Asistente de Google no está disponible en ciertos idiomas y países.
- Para más información sobre cómo reproducir música con el Asistente de Google, vea la página 27.

Usar su voz

Comience con “Hey Google” y luego diga:

PUEDE PROBAR	EJEMPLOS DE QUÉ DECIR
Disfrutar del entretenimiento	Pon música
Planificar el día	Dime lo que tengo para el día
Administrar tareas	Despertarme mañana a las 7.
Controlar su hogar	Atenuar las luces
Obtener respuestas	¿Qué tiempo hará este fin de semana?



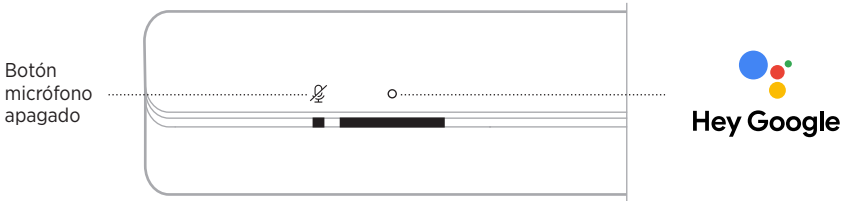

Usar los controles de la barra de sonido

Puede usar el botón Acción  y el botón de micrófono apagado  para controlar el Asistente de Google. Se encuentran en la parte superior de la barra de sonido.



PUEDE PROBAR

QUÉ HACER

Hablar con el Asistente de Google	Toque  y haga su pedido. Para obtener una lista de cosas para probar, visite: https://support.google.com/assistant
Detener alarmas y temporizadores	Toque  .
Detener el Asistente de Google	Toque  .
Encender/apagar el micrófono	Toque  . NOTA: Cuando el micrófono está apagado, la luz de micrófono apagado se ilumina de color rojo y no puede acceder a Asistente de Google.

REPRODUCIR MÚSICA CON EL ASISTENTE DE GOOGLE

Puede preguntarle al Asistente de Google que reproduzca música desde el servicio de audio predeterminado o desde un servicio de audio específico.

Comience con “Hey Google” y luego diga:

PUEDE PROBAR	EJEMPLOS DE QUÉ DECIR
Reproducir música	<p>Pon música.</p> <p>NOTA: El Asistente de Google usa el servicio de audio predeterminado. Para cambiar el valor predeterminado del servicio de audio, use la aplicación Asistente de Google.</p>
Controlar el altavoz	<p>Sube el volumen.</p>
Reproducir de un servicio de audio específico	<p>Pon NPR en TuneIn.</p> <p>NOTA: El Asistente de Google no es compatible con todos los servicios de audio.</p>
Reproducir en un altavoz específico	<p>Pon jazz en los altavoces del salón.</p> <p>NOTA: Asegúrese de que usa el nombre del altavoz que le asignó en la aplicación Bose Music. Si múltiples altavoces tienen el mismo nombre, use el nombre asignado en la aplicación Asistente de Google o cambie el nombre en la aplicación Bose Music.</p>

Elegir un servicio de audio predeterminado

Durante la configuración inicial del Asistente de Google, la aplicación Asistente de Google le indica que seleccione un servicio de audio predeterminado. Cuando usa el Asistente de Google con los productos Bose, solo son compatibles los servicios predeterminados de Pandora y Spotify. Aunque se listan otros servicios de audio como disponibles durante la configuración, no son compatibles.

Para disfrutar de la mejor funcionalidad, elija Pandora o Spotify como el servicio de audio predeterminado. Si elige un servicio de audio no compatible, oirá un mensaje de error cuando le pida reproducir música.

ACCEDER A AMAZON ALEXA

Alexa es el servicio de voz inteligente en la nube con el que puede hablar con la barra de sonido. Simplemente pídale a Alexa poner música, escuchar las noticias, configurar un temporizador, controlar su hogar inteligente y más. Alexa también está diseñado para proteger su privacidad, puede ver y eliminar las solicitudes de voz en cualquier momento en la aplicación Alexa.

Para más información sobre las funciones de Alexa, visite:

<https://www.amazon.com/usealexa>

NOTA: Alexa no está disponible en todos los idiomas y países.

Usar su voz

Comience con "Alexa" y luego diga:

PUEDER PROBAR	EJEMPLOS DE QUÉ DECIR
Hablar con Alexa	Ayúdame a comenzar.
Reproducir audio	Pon música rock. NOTA: Amazon Music se define como servicio de música predeterminado. Para cambiar el valor predeterminado del servicio de música, use la aplicación Alexa.
Poner en pausa el audio	Pausa.
Controlar el volumen	Sube el volumen.
Saltar a la siguiente canción	Salta.
Reproducir de un servicio de audio específico	Pon NPR en TuneIn. NOTA: Amazon Alexa no es compatible con todos los servicios de audio.
Reproducir en un altavoz específico	Pon jazz en la "cocina". NOTA: Asegúrese de que usa el nombre del altavoz que le asignó en la aplicación Bose Music. Si múltiples altavoces tienen el mismo nombre, use el nombre asignado en la aplicación Alexa o cambie el nombre en la aplicación Bose Music.
Configurar un temporizador	Pon un temporizador de 5 minutos.
Descubrir más skills	¿Cuáles son las skills más populares?
Detener Alexa	Para.

Usar los controles de la barra de sonido

El botón Acción ○ y el botón micrófono apagado  se usan para controlar Alexa. Se encuentran en la parte superior de la barra de sonido.

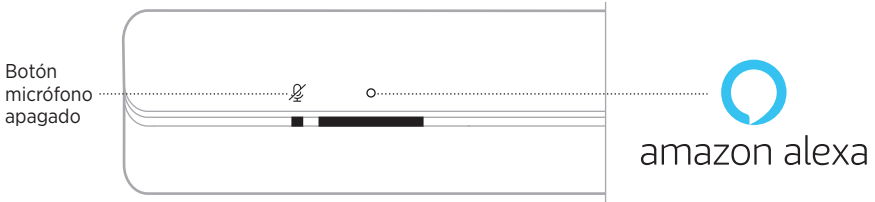

PUEDE PROBAR

QUÉ HACER

Hablar con Alexa	Toque ○ y haga su pedido. Para obtener una lista de cosas para probar, visite: https://www.amazon.com/usealexa
Detener alarmas y temporizadores	Toque ○.
Detener Alexa	Toque ○.
Encender/apagar el micrófono	Toque  . NOTA: Cuando el micrófono está apagado, la luz de micrófono apagado se ilumina de color rojo y no puede acceder a Alexa.

CONTROLAR EL AUDIO CON VOICE4VIDEO

La tecnología Bose Voice4Video amplía las prestaciones de voz de Amazon Alexa como ninguna otra barra de sonido. Además de controlar la barra de sonido inteligente, puede controlar la TV y el decodificador por satélite/cable simplemente con su voz. Con un solo pedido a Alexa, puede encender la TV y la barra de sonido inteligente, poner una estación por el nombre de la emisora o número de canal y empezar a ver sus programas favoritos inmediatamente. Olvídense del control remoto, porque Bose Voice4Video hará que se sienta como un experto, inclusive para la gente que piensa que la tecnología es complicada.

Configurar Voice4Video

Para configurar Voice4Video, use la aplicación Bose Music.

NOTA: Antes de configurar Voice4Video, debe configurar Alexa en la aplicación Bose Music (vea la página 24).

Usar su voz

Comience con “Alexa” y luego diga:

PUEDE PROBAR	EJEMPLOS DE QUÉ DECIR
Encender la TV	Enciende la TV.
Apagar la TV	Apaga la TV.
Reproducir video	Reproduce.
Poner en pausa el video	Pausa.
Reanudar el video	Reanuda.
Avanzar el video	Siguiente.
Retroceder el video	Anterior.
Cambiar entrada a audio <i>Bluetooth</i>	Cambia a <i>Bluetooth</i> .
Ver una determinada emisora*	Ver NFL Network.
Ver un determinado canal*	Ver el canal 802.
Saltar al siguiente canal*	Siguiente canal.
Ir al canal anterior*	Canal anterior.

*Solo disponible para decodificador por satélite/cable.

CONECTAR UN DISPOSITIVO MÓVIL

1. En el control remoto, presione el botón *Bluetooth* .



La barra de luces titila de color azul.

2. En el dispositivo móvil, active la función *Bluetooth*.

NOTA: El menú *Bluetooth* se encuentra normalmente en el menú de configuración.

3. Seleccione la barra de sonido en la lista de dispositivos.

NOTA: Busque el nombre que le asignó a la barra de sonido en la aplicación Bose Music. Si no le asignó un nombre a la barra de sonido, aparece el nombre predefinido.

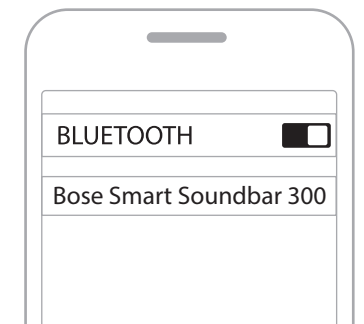

Una vez conectado, se oye un tono y la barra de luces se ilumina de color blanco y luego se atenúa de color negro. El nombre de la barra de sonido aparece en la lista de dispositivos móviles.

DESCONECTAR UN DISPOSITIVO MÓVIL

Para desconectar el dispositivo móvil, use la aplicación Bose Music.

SUGERENCIA: También puede usar la configuración *Bluetooth* en el dispositivo móvil. Al desactivar la función *Bluetooth* se desconectan todos los demás dispositivos.

VOLVER A CONECTAR UN DISPOSITIVO MÓVIL

En el control remoto, presione el botón *Bluetooth* .

La barra de sonido intenta conectarse con el último dispositivo que se conectó.

NOTAS:

- Asegúrese de que la función *Bluetooth* está activada en el dispositivo móvil.
- El dispositivo debe estar dentro del rango de 9 m y encendido.

CONECTAR OTRO DISPOSITIVO MÓVIL

Puede guardar hasta ocho dispositivos en la lista de dispositivos de la barra de sonido.

NOTA: Puede reproducir audio solo de un dispositivo a la vez.

1. En el control remoto, mantenga presionado el botón *Bluetooth*  hasta que la barra de luces titile de color azul.

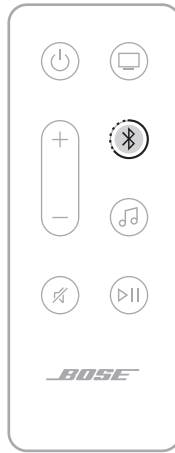

2. En el dispositivo móvil, seleccione la barra de sonido de la lista de dispositivos.

NOTA: Asegúrese de que la función *Bluetooth* está activada en el dispositivo móvil.

BORRAR LA LISTA DE DISPOSITIVOS DE LA BARRA DE SONIDO

1. En el control remoto, mantenga presionado  por 10 segundos hasta que la barra de luces titile de color blanco dos veces y luego se atenúe de color negro.

La barra de luces titila de color azul.

2. Elimine la barra de sonido de la lista *Bluetooth* en el dispositivo móvil.

Se borran todos los dispositivos y la barra de sonido está lista para conectar (vea la página 32).

La barra de sonido puede reproducir audio de AirPlay 2, que le permite rápidamente transmitir audio desde su dispositivo Apple a la barra de sonido o a múltiples altavoces.

NOTAS:

- Para usar AirPlay 2, necesita un dispositivo Apple con iOS 11.4 o posterior.
- El dispositivo Apple y la barra de sonido deben estar conectados en la misma red Wi-Fi.
- Para más información sobre AirPlay, visite: <https://www.apple.com/airplay>

TRANSMITIR AUDIO DEL CENTRO DE CONTROL

1. En el dispositivo Apple abra el Centro de control.
2. Toque y mantenga presionado la tarjeta de audio en la esquina superior derecha de la pantalla y luego toque el icono de AirPlay .
3. Seleccione la barra de sonido.

TRANSMITIR AUDIO DESDE UNA APLICACIÓN

1. Abra la aplicación de música (como Apple Music) y seleccione una pista para reproducir.
2. Toque .
3. Seleccione la barra de sonido.

La barra de luces LED en la parte delantera de la barra de sonido muestra el estado de la barra de sonido.

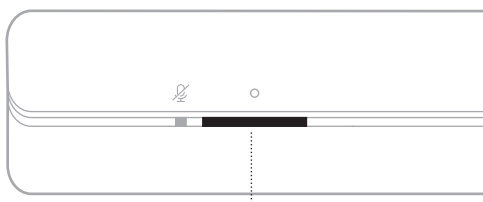

Barra de luces

NOTA: La barra de luces muestra un estado a la vez en la fuente seleccionada.

ESTADO DE LA WI-FI

Muestra el estado de la conexión Wi-Fi de la barra de sonido.

ACTIVIDAD DE LA BARRA DE LUCES		ESTADO DEL SISTEMA
Titilando de color blanco		Conectando a la Wi-Fi
Color blanco y luego se atenúa de color negro		Conectado a la Wi-Fi





ESTADO DE BLUETOOTH

Muestra el estado de la conexión *Bluetooth* de los dispositivos móviles.

ACTIVIDAD DE LA BARRA DE LUCES		ESTADO DEL SISTEMA
Titilando de color azul		Listo para conectar a un dispositivo móvil
Titilando de color blanco		Conectando a un dispositivo móvil
Color blanco y luego se atenúa de color negro		Conectado un dispositivo móvil
La luz blanca titila dos veces y luego se atenúa de color negro		Borrando la lista de dispositivos

ESTADO DEL ASISTENTE DE VOZ

Muestra el estado del asistente de voz.

ACTIVIDAD DE LA BARRA DE LUCES		ESTADO DEL SISTEMA
Apagado		El asistente de voz está inactivo
La luz blanca se mueve al centro y se ilumina sin parpadear		El asistente de voz está escuchando
La luz blanca se mueve hacia los costados		El asistente de voz está pensando
Titilando de color blanco		El asistente de voz está hablando
Titilando de color amarillo		Aviso del asistente de voz

Luz de micrófono apagado

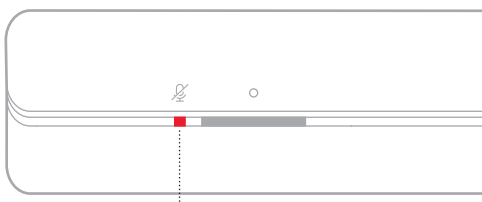





Luz de micrófono apagado

ACTIVIDAD DE LA LUZ	ESTADO DEL SISTEMA
Color rojo	El micrófono está apagado







ESTADO DE LA REPRODUCCIÓN MULTIMEDIA Y DEL VOLUMEN

Muestra el estado de la barra de sonido cuando se controla la reproducción de medios y el volumen.



ACTIVIDAD DE LA BARRA DE LUCES		ESTADO DEL SISTEMA
Dos luces centrales se iluminan de color blanco		Reproducir/Pausa
El extremo derecho de la barra de luces titila de color blanco		Aumentar volumen
El extremo izquierdo de la barra de luces titila de color blanco		Disminuir volumen
El extremo izquierdo de la barra de luces se ilumina de color blanco		Silenciar

ESTADO DE ACTUALIZACIÓN Y ERRORES

Muestra el estado de las actualizaciones de software y alertas de errores.

ACTIVIDAD DE LA BARRA DE LUCES		ESTADO DEL SISTEMA
Color ámbar		Configuración de la Wi-Fi en curso
La luz blanca se mueve de derecha a izquierda		Descargando actualización
La luz blanca se mueve de izquierda a derecha		Actualizando la barra de sonido
Titila color ámbar 4 veces		Error de fuente - consulte la aplicación Bose Music
Titila color rojo 4 veces		La solicitud no está disponible temporalmente; vuelva a intentarlo más tarde
Color rojo		Error - contactar al servicio técnico de Bose

DESACTIVAR/ACTIVAR LAS PRESTACIONES WI-FI

En el control remoto, mantenga presionado el botón Silenciar  y el botón *Bluetooth*  hasta que la barra de luces titile de color blanco dos veces y luego se atenúe de color negro.

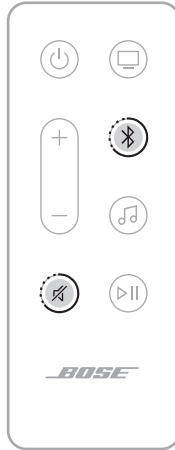

ACCESORIOS COMPATIBLES

Puede conectar cualquiera de estos accesorios a la barra de sonido. Para más información, consulte la guía del usuario del accesorio.

- **Bose Bass Module 700:** worldwide.Bose.com/Support/BASS700
- **Bose Bass Module 500:** worldwide.Bose.com/Support/BASS500
- **Módulo de bajos Acoustimass 300:** global.Bose.com/Support/AM300
- **Bose Surround Speakers 700:** worldwide.Bose.com/Support/WSS700
- **Bose Surround Speakers:** worldwide.Bose.com/Support/WSS
- **Altavoces de sonido envolvente inalámbricos Virtually Invisible 300:** global.Bose.com/Support/VI300

CONECTAR UN ALTAVOZ BOSE SOUNDLINK *BLUETOOTH* O AURICULARES BOSE NOISE CANCELLING HEADPHONES 700

Con la tecnología Bose SimpleSync, puede conectar ciertos altavoces Bose SoundLink *Bluetooth* o auriculares Bose Noise Cancelling Headphones 700 a la barra de sonido para disfrutar de una nueva manera de escuchar música y ver películas.

Ventajas

- **Una experiencia personal de escuchar la TV:** Escuche la TV sin molestar conectando los auriculares Bose Noise Cancelling Headphones 700 a la barra de sonido. Use los controles de volumen independientes en cada producto para bajar el volumen o silenciar la barra de sonido mientras mantiene el volumen de los auriculares tan alto como desee.
- **Otra habitación con audio:** Escuche la misma canción en dos habitaciones diferentes al mismo tiempo conectando el altavoz Bose SoundLink *Bluetooth* a la barra de sonido.

NOTA: La tecnología SimpleSync tiene un alcance *Bluetooth* de 9 metros. Las paredes y los materiales de construcción pueden afectar la recepción.

Productos compatibles

Puede conectar la mayoría de los altavoces Bose SoundLink *Bluetooth* a la barra de sonido así como los auriculares Bose Noise Cancelling Headphones 700.

Los productos populares compatibles incluyen:

- Altavoz *Bluetooth* Bose SoundLink Revolve+
- Altavoz Bose SoundLink Mini *Bluetooth*
- Altavoz Bose SoundLink Color *Bluetooth*
- Auriculares Bose Noise Cancelling Headphones 700

Se agregan nuevos productos periódicamente. Para obtener una lista completa y más información, visite: worldwide.Bose.com/Support/Groups

Conectar usando la aplicación Bose Music

Para conectar el altavoz Bose SoundLink *Bluetooth* o los auriculares Bose Noise Cancelling Headphones 700 a la barra de sonido, use la aplicación Bose Music.

Para obtener más información, visite: worldwide.Bose.com/Support/Groups

NOTAS:

- Compruebe que el producto que está conectando está encendido, dentro de 9 m de la barra de sonido y listo para conectar a otro dispositivo. Para más información, consulte la guía del usuario del producto.
- Puede conectar solo un producto a la vez a la barra de sonido.

RECONECTAR UN ALTAVOZ BOSE SOUNDLINK BLUETOOTH O AURICULARES BOSE NOISE CANCELLING HEADPHONES 700

Encienda el altavoz Bose SoundLink *Bluetooth* o los auriculares Bose Noise Cancelling Headphones 700.

El altavoz o los auriculares intentan conectarse con el dispositivo *Bluetooth* más recientemente conectado, incluyendo la barra de sonido.

NOTAS:

- La barra de sonido debe estar dentro del rango de alcance (9 m) y encendida.
- Si el altavoz no se conecta, vea “La barra de sonido no se reconecta a un altavoz Bose SoundLink *Bluetooth* previamente conectado” en la página 52.
- Si los auriculares no se conectan, vea “La barra de sonido no se reconecta a los auriculares Bose Noise Cancelling Headphones 700 previamente conectados” en la página 52.

ACTUALIZAR LA BARRA DE SONIDO

La barra de sonido se actualiza automáticamente cuando se conecta a la aplicación Bose Music y a la red Wi-Fi.

CAMBIAR LAS BATERÍAS DEL CONTROL REMOTO

1. Con una moneda gire la tapa del compartimento de la batería en el sentido contrario a las agujas del reloj para quitar la tapa.

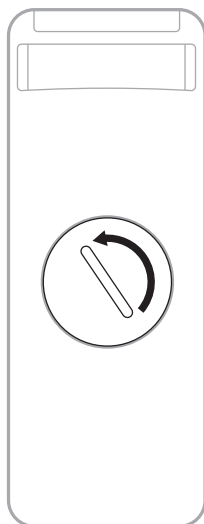

2. Inserte la nueva batería con la parte plana hacia arriba, con el símbolo + boca arriba.

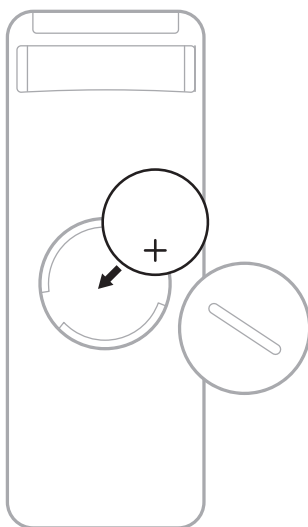

NOTA: Use solamente una batería de litio de 3 voltios CR2032 o DL2032 aprobada (p. ej. UL).

3. Vuelva a colocar la cubierta y gírela hacia la derecha (en dirección de las agujas del reloj) para ajustarla.

LIMPIAR LA BARRA DE SONIDO

Limpie la superficie externa de la barra de sonido con un paño suave y seco.

PRECAUCIONES:

- NO permita que se derramen líquidos en la barra de sonido ni en las aberturas.
- NO sople aire en el sistema.
- NO utilice una aspiradora para limpiar el sistema.
- NO utilice aerosoles cerca del sistema.
- NO use disolventes, productos químicos ni soluciones de limpieza que contengan alcohol, amoníaco o abrasivos.
- NO permita que caigan objetos en las aberturas.

REPUESTOS Y ACCESORIOS

Los repuestos y accesorios se pueden pedir al Servicio de atención al cliente de Bose.

Visite: worldwide.Bose.com/Support/SB300

GARANTÍA LIMITADA

La barra de sonido está cubierta con una garantía limitada. Visite nuestro sitio Web en global.Bose.com/warranty para obtener más detalles sobre la garantía limitada.

Para registrar el producto, visite global.Bose.com/register para obtener instrucciones. Si no lo registra, no afectará sus derechos de garantía limitada.

INTENTE PRIMERO CON ESTAS SOLUCIONES



Si tiene problemas con la barra de sonido:

- Asegúrese de que la barra de sonido esté conectada a una salida de CA (red eléctrica) activa.
- Asegure todos los cables.
- Compruebe el estado de la barra de sonido (vea la página 35).
- Aleje la barra de sonido por lo menos 0,3 a 0,9 m de posibles interferencias (routers inalámbricos, teléfonos inalámbricos, televisores, microondas, etc.).
- Mueva la barra de sonido dentro del rango recomendado de su router inalámbrico o dispositivo móvil para que funcione correctamente.
- Ubique la barra de sonido según las sugerencias de colocación (vea la página 13).

OTRAS SOLUCIONES

Si no pudo resolver el problema, consulte la siguiente tabla para identificar síntomas y soluciones a problemas frecuentes. Si no puede resolver el problema, póngase en contacto con el servicio de atención al cliente de Bose.

Visite: worldwide.Bose.com/contact

SÍNTOMA	SOLUCIÓN
No hay un conector HDMI ARC o puerto óptico en la TV	Conecte la TV usando un convertidor de audio y un cable de audio, como un cable coaxial, 3,5 mm o un cable de audio analógico (no suministrado). El tipo de convertidor y cable que necesita depende de los puertos de salida de audio disponibles en la TV.
La barra de sonido no se enciende (la barra de luces no titila cuando se enciende)	<p>Enchufe el cable de corriente a una salida de CA (red eléctrica) diferente.</p> <p>Use el control remoto para encender la barra de sonido (vea la página 19).</p> <p>Desenchufe los cables de corriente de la barra de sonido y del módulo de bajos o altavoces envolventes opcionales, espere 30 segundos y enchúfelos firmemente en una salida de CA (red eléctrica) activa.</p>
La barra de sonido no se apaga	Es posible que la barra de sonido se encuentre en el modo de espera de red. En el control remoto, presione el botón de encendido  para despertar la barra de sonido. Presione  otra vez para apagar la barra de sonido.
El control remoto no es compatible o no funciona	<p>Reemplace la batería (vea la página 42).</p> <p>Asegúrese de que el control remoto está dentro del rango de funcionamiento de 6 m de la barra de sonido.</p> <p>Asegúrese de que no haya obstrucciones entre el control remoto y la barra de sonido.</p>

SÍNTOMA	SOLUCIÓN
<p>Intermitente o no hay audio proveniente de la barra de sonido</p>	<p>Si el lado izquierdo de la barra de luces se ilumina de color blanco, la barra de sonido está silenciada. Presione el botón Silenciar  para restaurar el audio de la barra de sonido.</p> <p>Asegúrese de que su dispositivo móvil no está silenciado.</p> <p>Aumente el volumen de la barra de sonido (vea la página 21) o en el dispositivo móvil.</p> <p>Cambie a una fuente diferente (vea la página 20).</p> <p>Reproduzca audio de una aplicación diferente o servicio de audio.</p> <p>Si el audio es de una fuente Wi-Fi, restablezca el router.</p> <p>Reinicie el dispositivo móvil.</p> <p>Asegúrese de que está usando un dispositivo móvil compatible con <i>Bluetooth</i>.</p> <p>Asegúrese de que el cable HDMI está enchufado al puerto de la TV HDMI ARC (Audio Return Channel), y no a un puerto HDMI estándar. Si la TV no tiene un puerto HDMI ARC, conecte la barra de sonido usando el cable óptico (vea la página 56).</p> <p>Si la barra de sonido está conectada al puerto HDMI ARC de la TV, asegúrese de que Consumer Electronics Control (CEC) esté activado en el menú del sistema de la TV. La TV puede denominar al CEC con otro nombre. Consulte la guía del usuario de la TV.</p> <p>Desconecte el cable HDMI del puerto HDMI ARC de la TV y vuelva a conectarlo.</p> <p>Enchufe el cable óptico en un puerto de la TV marcado Output o OUT, no Input ni IN.</p> <p>Desenchufe los cables de corriente de la barra de sonido y del módulo de bajos o altavoces envolventes opcionales, espere 30 segundos y enchúfelos firmemente en una salida de CA (red eléctrica) activa.</p>
<p>La barra de sonido no se conecta al módulo de bajos o a los altavoces envolventes</p>	<p>Asegúrese de que la barra de sonido esté actualizada (vea la página 42).</p> <p>Consulte la guía del usuario del módulo de bajos o los altavoces envolventes para la solución de problemas (vea la página 40).</p> <p>Asegúrese de que el módulo de bajos o los altavoces envolventes son compatibles con la barra de sonido (vea la página 40).</p> <p>Desenchufe los cables de corriente de la barra de sonido y del módulo de bajos o altavoces envolventes opcionales, espere 30 segundos y enchúfelos firmemente en la salida de CA (red eléctrica).</p>

SÍNTOMA	SOLUCIÓN
<p>No hay audio proveniente del módulo de bajos o de los altavoces envolventes</p>	<p>Asegúrese de que la barra de sonido esté actualizada (vea la página 42).</p> <p>Asegúrese de que el módulo de bajos o los altavoces envolventes son compatibles con la barra de sonido (vea la página 40).</p> <p>Asegúrese de que el software esté actualizado en la aplicación Bose Music.</p> <p>Ajuste el nivel de los bajos usando la aplicación Bose Music (vea la página 22).</p> <p>Cambie a una fuente diferente (vea la página 20).</p>
<p>El sonido proviene del altavoz de la TV</p>	<p>Asegúrese de que el cable HDMI está enchufado en un puerto de la TV marcado ARC (Audio Return Channel). Si la TV no tiene un puerto HDMI ARC, conecte la barra de sonido usando el cable óptico (vea la página 56).</p> <p>Apague los altavoces de la TV. Consulte la guía del usuario de la TV.</p> <p>Si la barra de sonido está conectada al puerto HDMI ARC de la TV, asegúrese de que Consumer Electronics Control (CEC) esté activado en el menú del sistema de la TV. La TV puede denominar al CEC con otro nombre. Consulte la guía del usuario de la TV.</p> <p>Desconecte el cable HDMI del puerto HDMI ARC de la TV y vuelva a conectarlo.</p> <p>Disminuya el volumen de la TV al nivel más bajo.</p> <p>Conecte la barra de sonido usando el cable HDMI (vea la página 55) y el cable óptico (vea la página 56).</p>
<p>El audio es deficiente o distorsionado</p>	<p>Pruebe diferentes fuentes, si se encuentran disponibles.</p> <p>Asegúrese de que la TV puede producir audio de sonido envolvente. Consulte la guía del usuario de la TV.</p> <p>Si se reproduce audio desde otro dispositivo, disminuya el volumen de dicho dispositivo.</p> <p>Ajuste el nivel de los bajos usando la aplicación Bose Music (vea la página 22).</p> <p>Apague los altavoces de la TV. Consulte la guía del usuario de la TV.</p> <p>Si la barra de sonido está montada en la pared, ajuste el audio (vea la página 14).</p>
<p>La barra de sonido no reproduce audio de la fuente correcta o selecciona la fuente incorrecta después de un tiempo de retraso</p>	<p>Configure CEC a Alternate On usando la aplicación Bose Music.</p> <p>Desactive CEC en la fuente. Consulte la guía del usuario de la fuente.</p> <p>Conecte la barra de sonido usando el cable HDMI (vea la página 55) y el cable óptico (vea la página 56).</p>

SÍNTOMA	SOLUCIÓN
<p>La barra de sonido no se conecta a la red Wi-Fi</p>	<p>Asegúrese de que la barra de sonido se configuró usando la aplicación Bose Music (vea la página 16).</p> <p>En la aplicación Bose Music, seleccione el nombre correcto de la red y escriba la contraseña de la red (distingue mayúsculas de minúsculas).</p> <p>Asegúrese de que la barra de sonido y el dispositivo móvil están conectados a la misma red Wi-Fi.</p> <p>Si cambió la información de red, vea la página 17.</p> <p>Active la Wi-Fi en el dispositivo móvil que está usando para configurar.</p> <p>Cierre las otras aplicaciones abiertas en el dispositivo móvil.</p> <p>Reinicie el dispositivo móvil y el router.</p> <p>Si el router es compatible con las dos bandas 2.4GHz y 5GHz, verifique que el dispositivo (móvil o computadora) y la barra de sonido están conectados a la misma banda.</p> <p>NOTA: Asigne un nombre exclusivo a cada banda para asegurarse de que se está conectando a la banda correcta.</p> <p>Reinicie el router.</p> <p>Desenchufe los cables de corriente de la barra de sonido y del módulo de bajos o altavoces envolventes opcionales, espere 30 segundos y enchúfelos firmemente en la salida de CA (red eléctrica). Desinstale la aplicación Bose Music en el dispositivo móvil, vuelva a instalar la aplicación y reinicie la configuración.</p>
<p>La barra de sonido no se conecta a un dispositivo móvil</p>	<p>En el control remoto, mantenga presionado el botón <i>Bluetooth</i> ✖ para comprobar que la barra de sonido está lista para conectar.</p> <p>En el dispositivo móvil, asegúrese que esté activada la función de servicios de ubicación.</p> <p>Desactive la función de <i>Bluetooth</i> en el dispositivo móvil y vuelva a activarla. Elimine la barra de sonido de la lista <i>Bluetooth</i>. Vuelva a conectarlos (vea la página 34).</p> <p>Conecte un dispositivo móvil diferente (vea la página 34).</p> <p>Asegúrese de que está usando un dispositivo móvil compatible con <i>Bluetooth</i>.</p> <p>Elimine la barra de sonido de la lista <i>Bluetooth</i> del dispositivo móvil. Vuelva a conectarlos (vea la página 34).</p> <p>Borre la lista de dispositivos de la barra de sonido (vea la página 34). Vuelva a conectarlos (vea la página 32).</p>

SÍNTOMA	SOLUCIÓN
<p>La barra de sonido no transmite audio usando AirPlay</p>	<p>Asegúrese de que la barra de sonido está encendida y dentro del rango (vea la página 19).</p> <p>Asegúrese de que el dispositivo Apple y la barra de sonido están en la misma red Wi-Fi.</p> <p>Actualice su dispositivo Apple.</p> <p>Asegúrese de que la barra de sonido esté actualizada (vea la página 42).</p> <p>Si no puede encontrar el icono de AirPlay  en la aplicación de música desde donde está transmitiendo, transmita audio desde el Centro de control.</p> <p>Para obtener asistencia adicional, visite: https://www.apple.com/airplay</p>
<p>La aplicación Bose Music no funciona en un dispositivo móvil</p>	<p>Asegúrese de que el dispositivo móvil sea compatible con la aplicación Bose Music y cumple con los requisitos mínimos del sistema. Para más información, consulte la tienda de aplicaciones en su dispositivo móvil.</p> <p>Desinstale la aplicación Bose Music del dispositivo móvil y vuelva a instalar la aplicación (vea la página 16).</p>
<p>La barra de sonido no está visible para agregar a otra cuenta Bose</p>	<p>Asegúrese de que la opción compartir está activada en la barra de sonido usando la aplicación Bose Music.</p> <p>Asegúrese de que la barra de sonido y el dispositivo móvil están conectados a la misma red Wi-Fi.</p>

SÍNTOMA	SOLUCIÓN
<p>El Asistente de Google no responde</p>	<p>Asegúrese de que la luz de micrófono apagado no se ilumina de color rojo. Para encender el micrófono, vea la página 26.</p> <p>Asegúrese de que el Asistente de Google se ha configurado usando la aplicación Bose Music (vea la página 24).</p> <p>NOTA: La barra de sonido se debe configurar y conectar a la red Wi-Fi usando la aplicación Bose Music.</p> <p>Conecte el dispositivo móvil a la Wi-Fi.</p> <p>Asegúrese de que está en un país donde el Asistente de Google esté disponible.</p> <p>Asegúrese de que esté usando la versión más actualizada de la aplicación del Asistente de Google.</p> <p>Asegúrese de que la palabra de activación está activada (vea la página 25).</p> <p>Asegúrese de que el dispositivo móvil es compatible.</p> <p>Elimine el Asistente de Google de la barra de sonido usando la aplicación Bose Music. Vuelva a agregar el Asistente de Google.</p> <p>Elija Pandora o Spotify como el servicio de audio predeterminado (vea la página 27).</p> <p>Asegúrese de que usa la misma cuenta de servicio de audio en la aplicación Bose Music y en la aplicación Asistente de Google.</p> <p>Es posible que el Asistente de Google no sea compatible con su pedido. Se agregan nuevas funciones periódicamente.</p> <p>Para obtener asistencia adicional, visite: https://support.google.com/assistant</p>
<p>Cambiar la configuración de los resultados personales del Asistente de Google</p>	<p>Para desactivar los resultados personales o cambiar la cuenta de los resultados personales, use el menú de configuración en la aplicación Asistente de Google.</p>

SÍNTOMA	SOLUCIÓN
<p>Alexa no responde</p>	<p>Asegúrese de que la luz de micrófono apagado no se ilumina de color rojo. Para encender el micrófono, vea la página 29.</p> <p>Asegúrese de que Alexa se ha configurado usando la aplicación Bose Music (vea la página 24).</p> <p>NOTA: La barra de sonido se debe configurar y conectar a la red Wi-Fi usando la aplicación Bose Music.</p> <p>Conecte el dispositivo móvil a la Wi-Fi.</p> <p>Verifique que se encuentra en un país donde Amazon Alexa está disponible.</p> <p>Asegúrese de que esté usando la versión más actualizada de la aplicación Amazon Alexa.</p> <p>Asegúrese de que el dispositivo móvil es compatible.</p> <p>Asegúrese de que la palabra de activación está activada (vea la página 28).</p> <p>Elimine Alexa de la barra de sonido usando la aplicación Bose Music. Vuelva a agregar Alexa.</p> <p>Asegúrese de que usa el nombre que asignó en la aplicación Bose Music. Si múltiples barras de sonido tienen el mismo nombre, use el nombre asignado en la aplicación Alexa o cambie el nombre en la aplicación Bose Music.</p> <p>Si usa Voice4Video:</p> <ul style="list-style-type: none"> • Asegúrese de que no haya obstrucciones entre la barra de sonido, la TV y el decodificador por satélite/cable. • Asegúrese de que la barra de sonido está conectada con un cable HDMI (vea la página 55). • Asegúrese de que configuró esta función usando la aplicación Bose Music y conectó la TV y/o el decodificador por satélite/cable. • Asegúrese de que escribió el código postal y el proveedor de servicios del decodificador por satélite/cable. <p>Es posible que Alexa no sea compatible con su pedido. Se agregan nuevas funciones periódicamente.</p> <p>Para obtener asistencia adicional, visite: https://www.amazon.com/usealexa</p>
<p>La barra de sonido no se conecta a un altavoz Bose SoundLink Bluetooth ni a los auriculares Bose Noise Cancelling Headphones 700</p>	<p>Compruebe que el altavoz o los auriculares están encendidos, dentro de 9 m de la barra de sonido y listo para conectar a otro dispositivo. Para más información, consulte la guía del usuario del producto.</p>

SÍNTOMA	SOLUCIÓN
La barra de sonido no se reconecta a un altavoz Bose SoundLink <i>Bluetooth</i> previamente conectado	En el altavoz, use los controles de producto para desplazarse por la lista de dispositivos hasta que oiga el nombre de la barra de sonido. Para instrucciones específicas del producto, consulte la guía del usuario del altavoz.
La barra de sonido no se reconecta a los auriculares Bose Noise Cancelling Headphones 700 previamente conectados	Conecte usando la aplicación Bose Music. Puede acceder a esta opción en el menú de configuración.
Audio retrasado de un altavoz Bose SoundLink <i>Bluetooth</i> o auriculares Bose Noise Cancelling Headphones 700 conectados	<p>No todos los altavoces Bose SoundLink <i>Bluetooth</i> pueden reproducir audio en perfecta sincronización cuando se conectan a la barra de sonido. Para comprobar si el producto es compatible, visite: worldwide.Bose.com/Support/Groups</p> <p>Instale cualquier actualización de software disponible para el altavoz o los auriculares. Para verificar las actualizaciones, abra la aplicación Bose adecuada en el dispositivo móvil o visite btu.Bose.com en la computadora.</p>

RESTABLECER LA BARRA DE SONIDO

La restauración de la configuración de fábrica elimina todas las configuraciones de fuente, volumen y red de la barra de sonido y restablece la configuración original.

1. En el control remoto, mantenga presionado el botón Disminuir volumen — y el botón Reproducir/Pausa ▷|| por cinco segundos hasta que la barra de luces tittle de color blanco dos veces y luego se atenúe de color negro.



La barra de sonido se reinicia. Cuando se completa el restablecimiento, la barra de luces se ilumina de color ámbar.

2. Para restablecer la configuración de red y audio de la barra de sonido:
 - a. Inicie la aplicación Bose Music en el dispositivo móvil y agregue la barra de sonido a la red (vea “Agregar la barra de sonido a una cuenta existente” en la página 17).
 - b. Si la barra de sonido está montada en la pared, ajuste el audio para el montaje en la pared (vea la página 14).

OPCIONES DE CONEXIÓN

Conecte la barra de sonido a la TV usando una de las siguientes opciones de conexión:

- **Opción 1:** HDMI ARC (no suministrado)
- **Opción 2:** Cable óptico

NOTA: El puerto HDMI ARC (Audio Return Channel) de la TV permite usar el control remoto de la TV para controlar las funciones de encendido, volumen y silenciado de la barra de sonido.

1. En la parte posterior de la TV, busque los puertos **HDMI IN** y **Audio OUT** (óptico).

NOTA: Es posible que el panel de puertos de la TV no se vea como se muestra. Observe la forma del puerto.

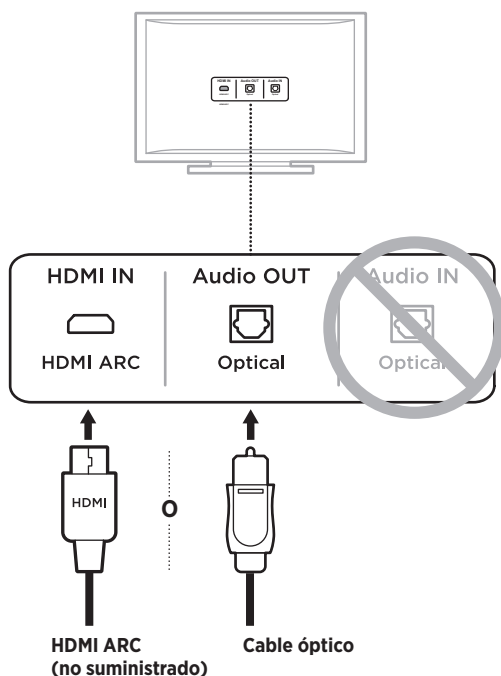

2. Elija un cable de audio.

CONECTAR LA BARRA DE SONIDO A LA TV

Después de elegir el cable de audio, conecte la barra de sonido a la TV.

Opción 1: HDMI ARC (no suministrado)

1. Enchufe un extremo del cable HDMI al puerto **HDMI ARC** de la TV.

NOTA: Verifique que enchufa el cable HDMI en un puerto HDMI ARC en la TV y no un puerto HDMI estándar. Si la TV no tiene un puerto HDMI ARC, vea página 56.

2. Enchufe el otro extremo del cable al puerto **HDMI (ARC)** en la barra de sonido.



Opción 2: Cable óptico

Si la TV no tiene un puerto HDMI ARC, use el cable óptico para conectar la barra de sonido a la TV.

1. Quite los protectores de ambos extremos del cable óptico.

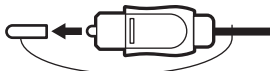

PRECAUCIÓN: Si inserta el enchufe sin quitar los protectores puede dañar el enchufe y/o el puerto.

2. Enchufe un extremo del cable óptico en el puerto **Optical OUT** de la TV.

PRECAUCIÓN: Si inserta el enchufe con una orientación incorrecta puede dañar el enchufe y/o el puerto.

3. Sostenga el enchufe en el otro extremo del cable óptico.
4. Alinee el enchufe con el puerto **OPTICAL IN** de la barra de sonido y conéctelo con cuidado.

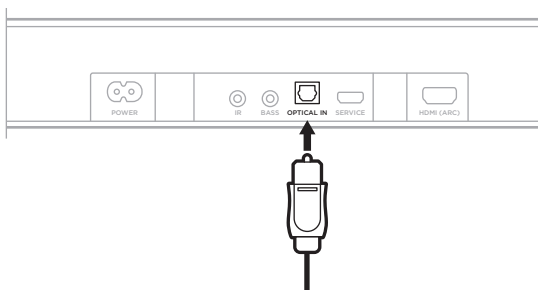

NOTA: El puerto tiene una puerta con bisagras que se desplaza cuando inserta el enchufe.

5. Empuje firmemente el enchufe en el puerto hasta que escuche o sienta que hace clic.



VERIFICAR EL SONIDO

NOTA: Para evitar un audio distorsionado, apague los altavoces de la TV. Consulte la guía del usuario de la TV para obtener más información.

1. Encienda la TV.
2. Si usa un sistema de decodificador por satélite/cable u otra fuente secundaria:
 - a. Encienda esta fuente.
 - b. Seleccione la entrada de TV adecuada.
3. Encienda la barra de sonido (vea la página 19).

Se oye sonido proveniente de la barra de sonido.
4. En el control remoto de la barra de sonido, presione el botón Silenciar .

No oye sonido proveniente de los altavoces de la TV ni de la barra de sonido.

NOTA: Si no oye sonido proveniente de la barra de sonido u oye sonido proveniente de los altavoces de la TV, vea la “Solución de problemas” en la página 45.



858459-0010