

TVA 6950

Stud Adapter

Guía de instalación completa

Todo lo que necesitas para instalar tu TV de forma segura en la pared, en poco tiempo

Antes de empezar

... solo queríamos darte las gracias por elegir Vogel's. Una elección inteligente.

Y ya estás tomando otra decisión inteligente: ¡leer el manual! Sigue leyendo para saber todo lo que necesitas para lograr una instalación segura y eficiente, y sobre cómo usar tu nuevo accesorio.

Ve con cuidado



Advertencia

Lee siempre atentamente estas instrucciones de seguridad antes de instalar y utilizar este producto.

Es estrictamente necesario seguir estas instrucciones. Un montaje o una instalación incorrectos podrían suponer para ti y tu familia, o tu televisor, un riesgo considerable.

No te arriesgues... Léelo todo

- Vogel's recomienda que un experto debidamente cualificado realice el montaje o la instalación de este producto.
- Vogel's no se hace responsable de ningún daño o lesión causados por una instalación incorrecta.
- Consulta el manual de tu TV y asegúrate de que el peso y el tamaño están dentro de los límites máximos correspondientes especificados para este producto y de que los tornillos de montaje del TV utilizados son de una longitud y un diámetro adecuados. Ten en cuenta que no todos los accesorios de montaje del televisor proporcionados son necesarios para la instalación de un solo televisor.
- Los accesorios de montaje en pared que se proporcionan están destinados exclusivamente a su instalación en paredes de ladrillo macizo, hormigón macizo o columnas de madera maciza.
- El material que cubra la pared no debe exceder los 3 mm/0,12 pulgadas.
- Para el montaje en paredes de otros materiales, como ladrillos huecos, paneles de madera o placas de yeso, consulta a tu instalador o a un proveedor especializado.
- Limpia el producto con un paño seco y sin pelusas. No utilices detergentes u otros disolventes para limpiar el producto.

- Solo el personal cualificado y certificado puede reparar el producto. Utiliza solo piezas de repuesto originales. El uso de otras piezas anulará la garantía y podría provocar lesiones.
- No se permiten alteraciones del producto ni modificaciones técnicas. Esto anulará la garantía, y podría provocar lesiones.
- Conserva siempre el producto en un lugar seco y seguro con una temperatura de entre $-10\text{ }^{\circ}\text{C}$ y $+50\text{ }^{\circ}\text{C}$.
- Maneja y transporta el producto con precaución.
- Vuelve a embalar el producto cuando lo transportes o no lo utilices durante un periodo de tiempo prolongado.
- Levantar el TV es un trabajo para dos personas. ¡No seas imprudente!

¿Qué hay en tu caja?

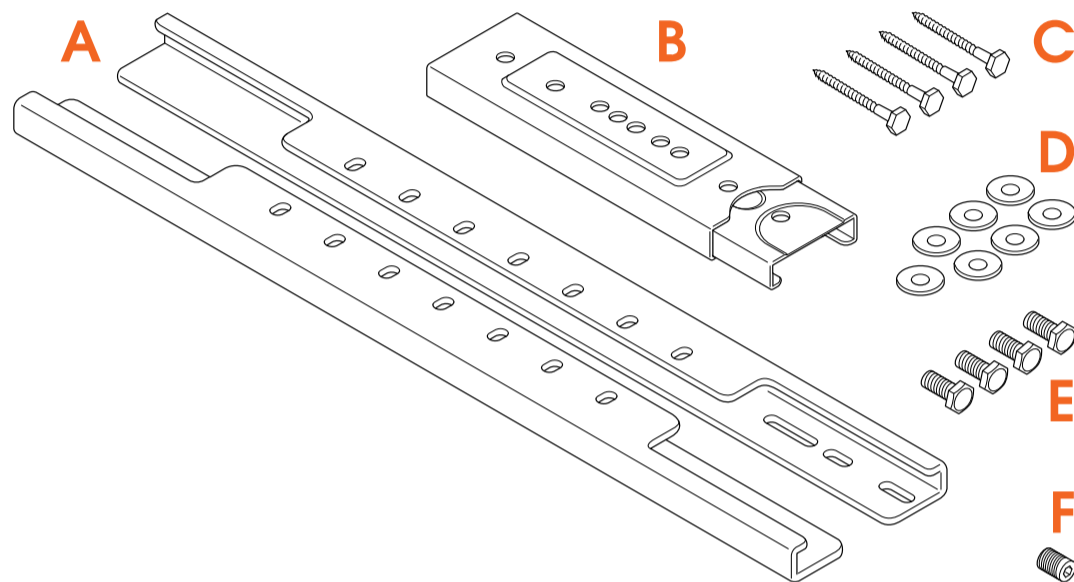

- ¿Falta algo? Asegúrate de que tu paquete tiene todo:

A. Barra horizontal (2)

B. Soporte vertical

C. 4 tornillos

D. 7 arandelas M8

E. 4 pernos M8*18 mm

F. 1 tornillo de fijación DIN916

¿Tienes tus herramientas listas?

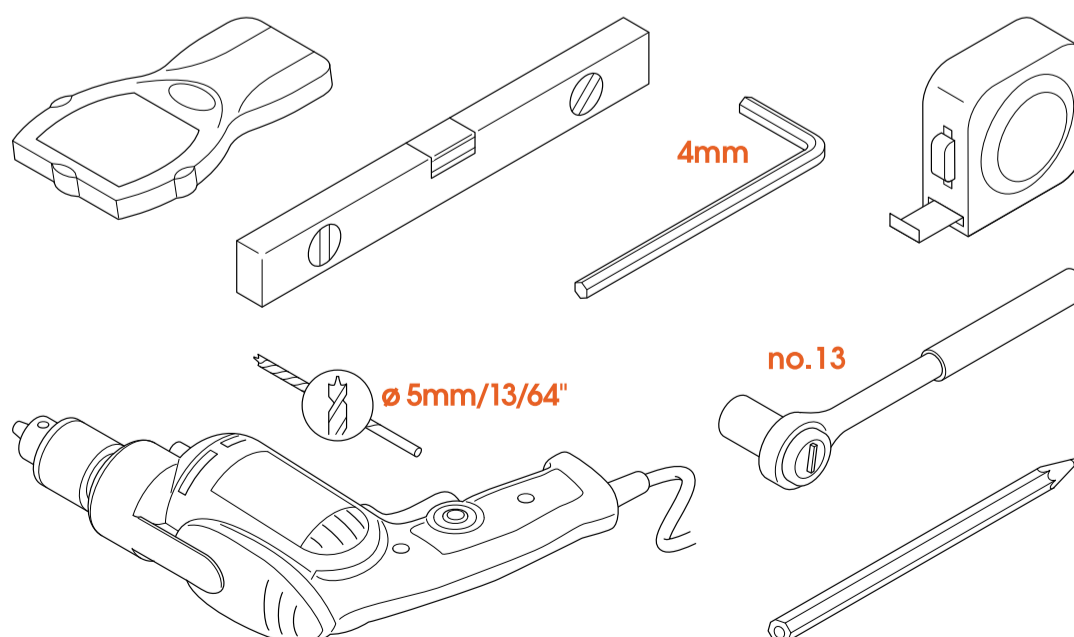

- No empieces sin todas las herramientas necesarias:

- Taladro
- Buscador de vigas (únicamente para paredes con montantes de madera)
- Cinta métrica
- Broca de 5 mm o 13/64" para madera (solo para paredes con montantes de madera)
- Nivel de burbuja
- Llave de tubo n.º 13
- Llave Allen M4 (4 mm)
- Lápiz

Ten precaución



- ¿A quién le importa parecer guay? Ponte siempre el equipo de protección personal:
 - Protección ocular
 - Protección auditiva
 - Zapatos de seguridad



Levantar el TV es un trabajo para dos personas. ¡No seas imprudente!

Presta atención al peso máximo

Modelo	Peso máx.	Modelo	Peso máx.	Modelo	Peso máx.
TVM 3225	15 kg	TVM 3425	25 kg	TVM 3625	35 kg
TVM 3245	15 kg	TVM 3445	25 kg	TVM 3645	35 kg
TVM 1225	15 kg	TVM 3465	25 kg	TVM 3665	35 kg
TVM 1245	15 kg	TVM 1425	25 kg	TVM 1625	35 kg
TVM 3845	55 kg	TVM 1445	35 kg	TVM 1645	35 kg
Modelo	Peso máx.	Modelo	Peso máx.	Modelo	Peso máx.
TVM 5445	35 kg	TVM 5855	75 kg	TVM 7655	35 kg
TVM 5645	45 kg			TVM 7675	35 kg
TVM 5845	55 kg				

Información importante sobre el posicionamiento



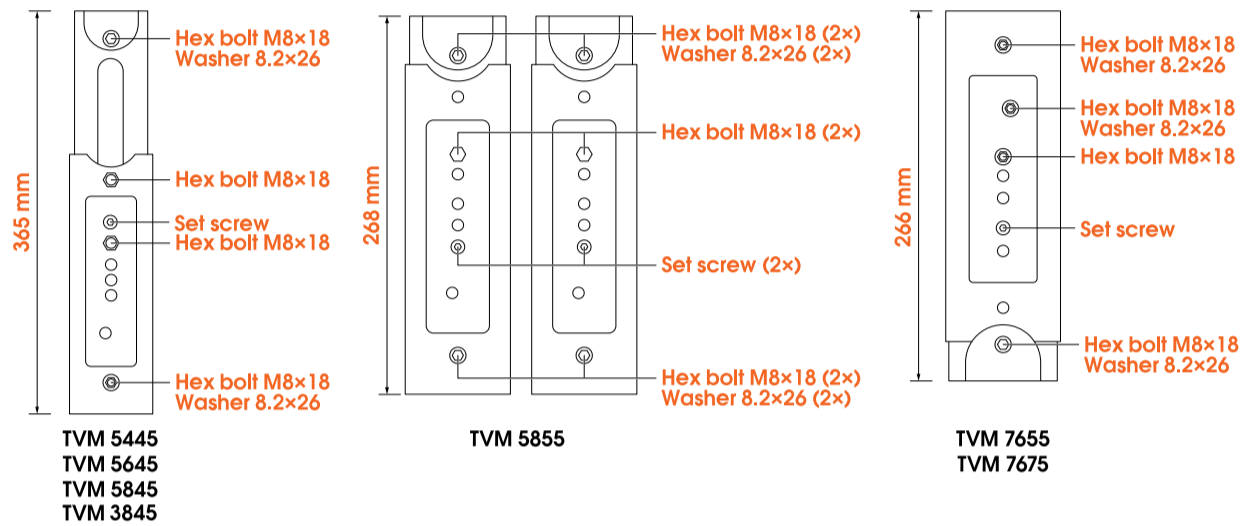
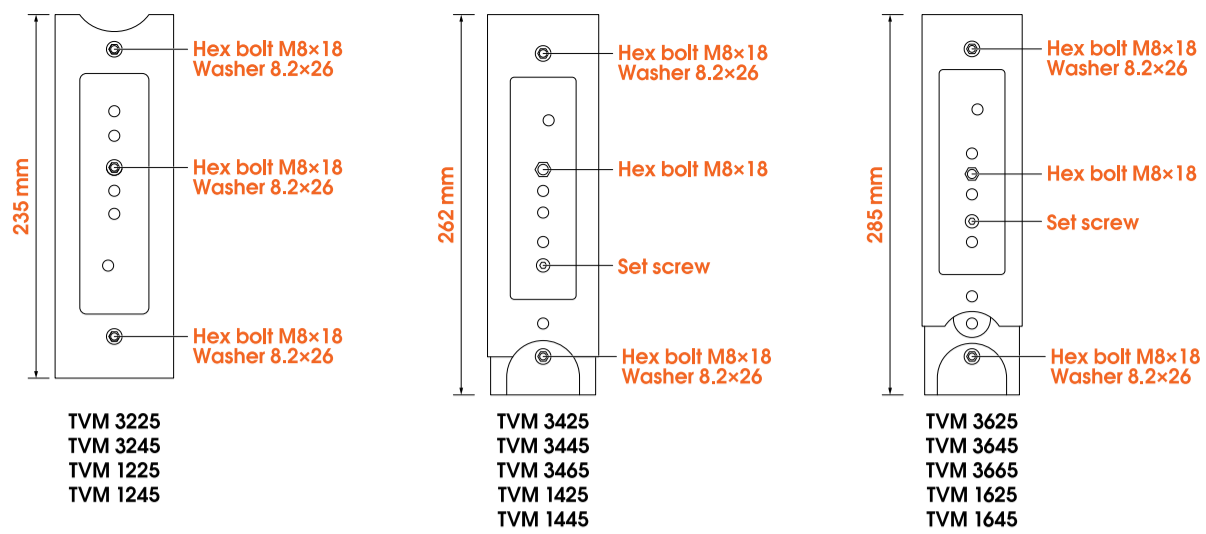

Preparados, listas para instalar!

Paso 1: Fijar la barra horizontal inferior a la pared

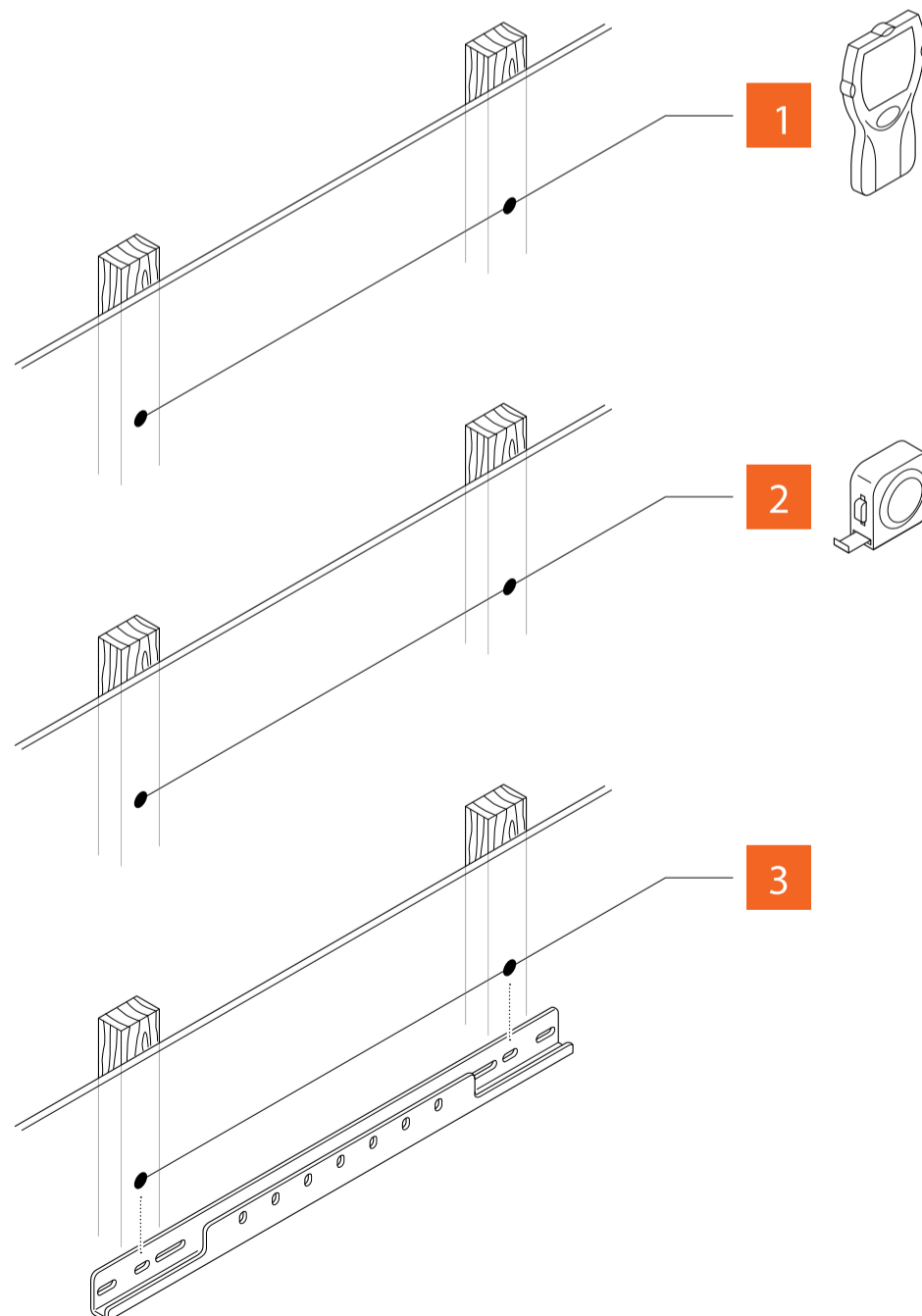

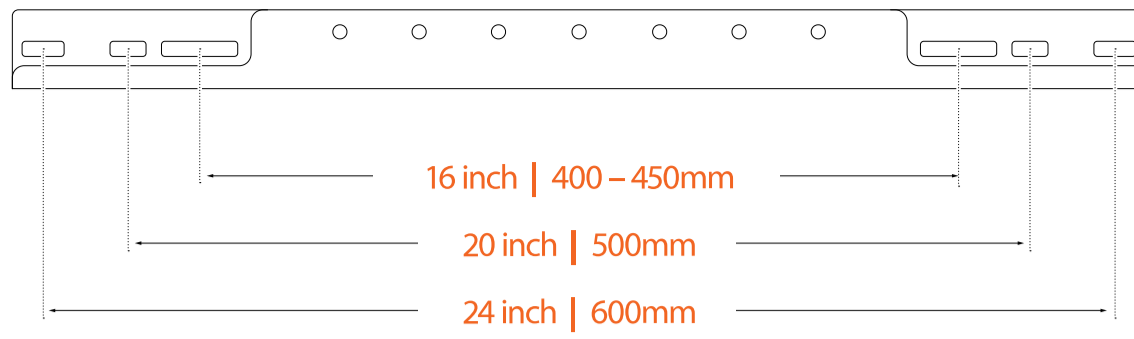

1. ¡No te limites a adivinar! Usa un buscador de montantes para determinar la posición.
2. Utiliza una cinta métrica para determinar la distancia entre los montantes.
3. Determina qué orificios de cierre utilizar que se correspondan con la separación entre los montantes.

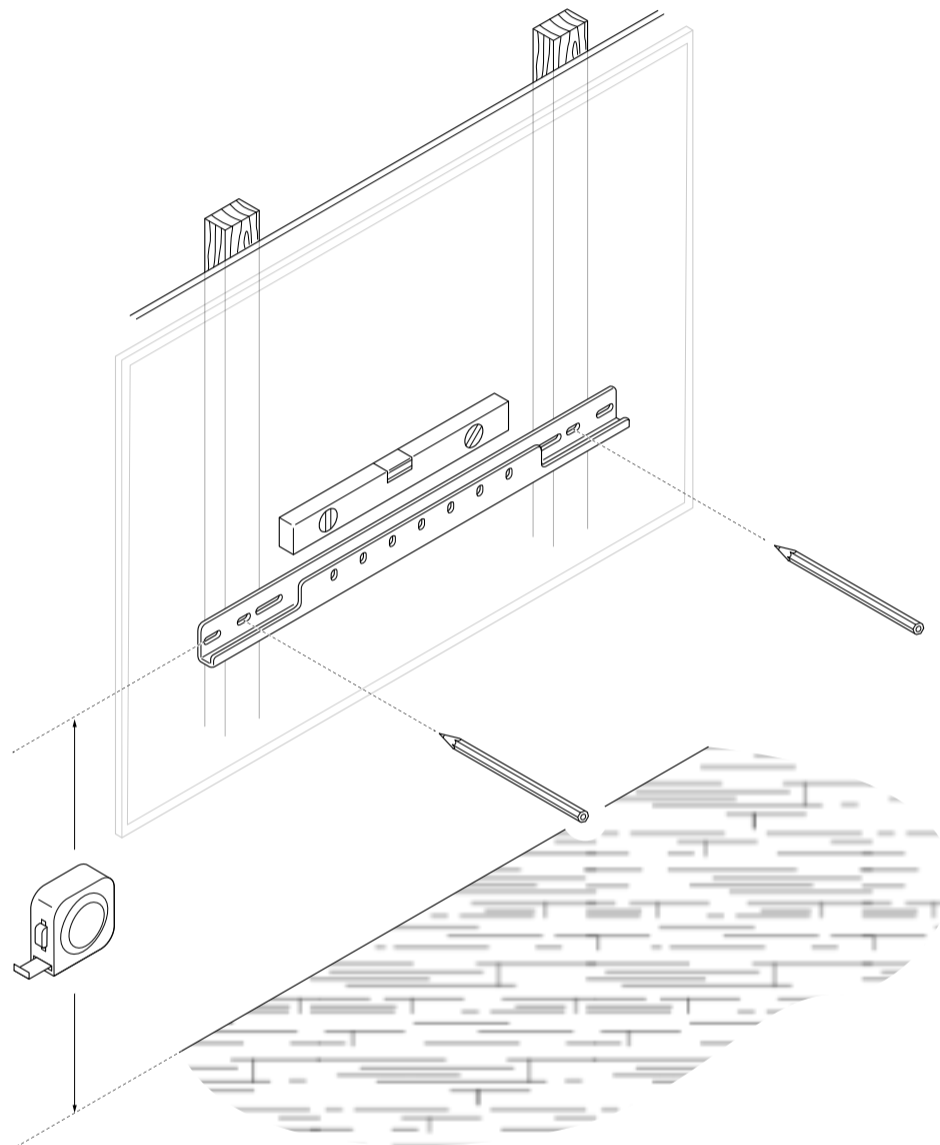

4. Determina la altura del adaptador de montantes y marca los orificios de perforación utilizando la barra horizontal inferior.

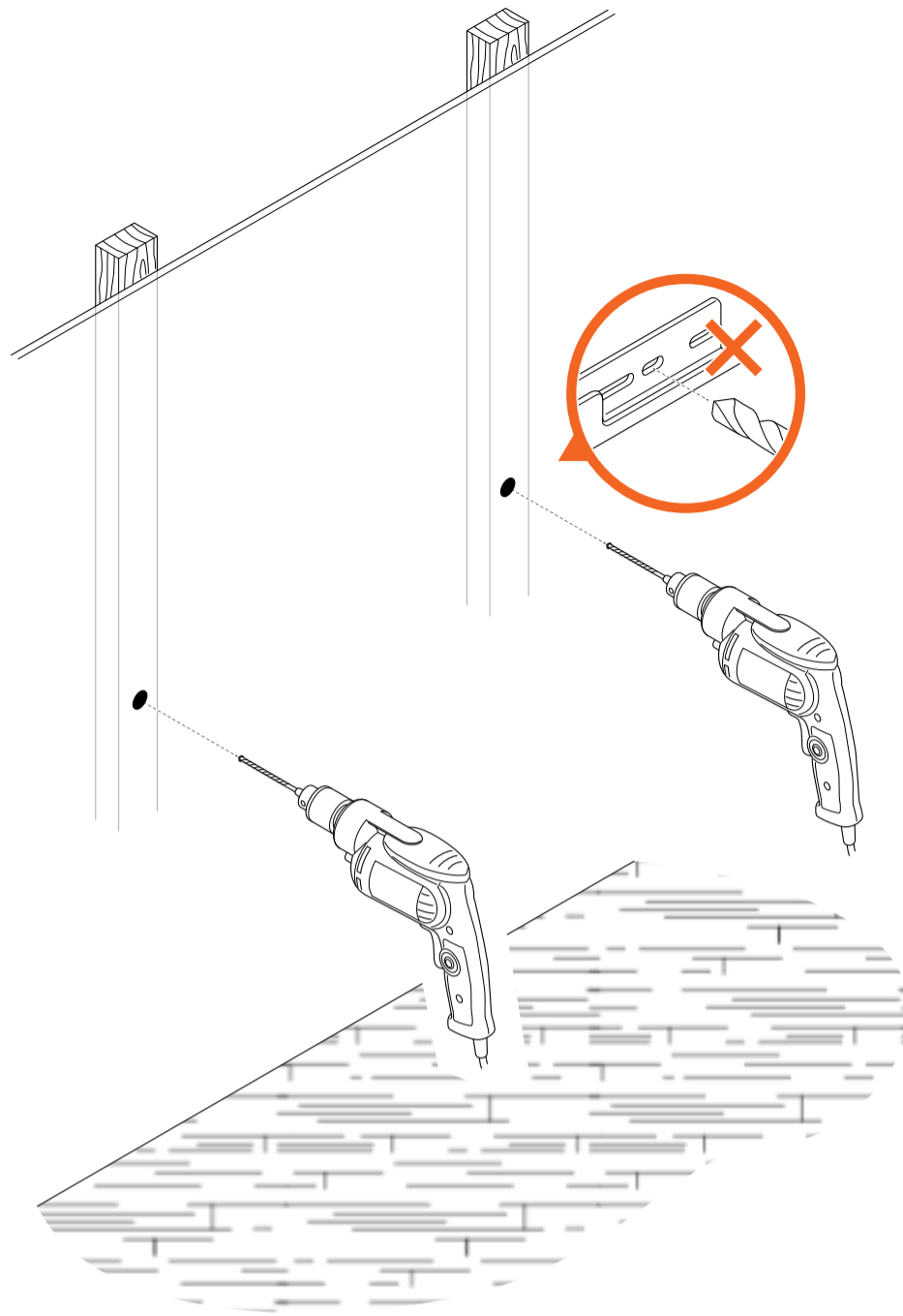

5. Retira la barra horizontal inferior.

6. Ahora viene la parte divertida... taladrar los agujeros.

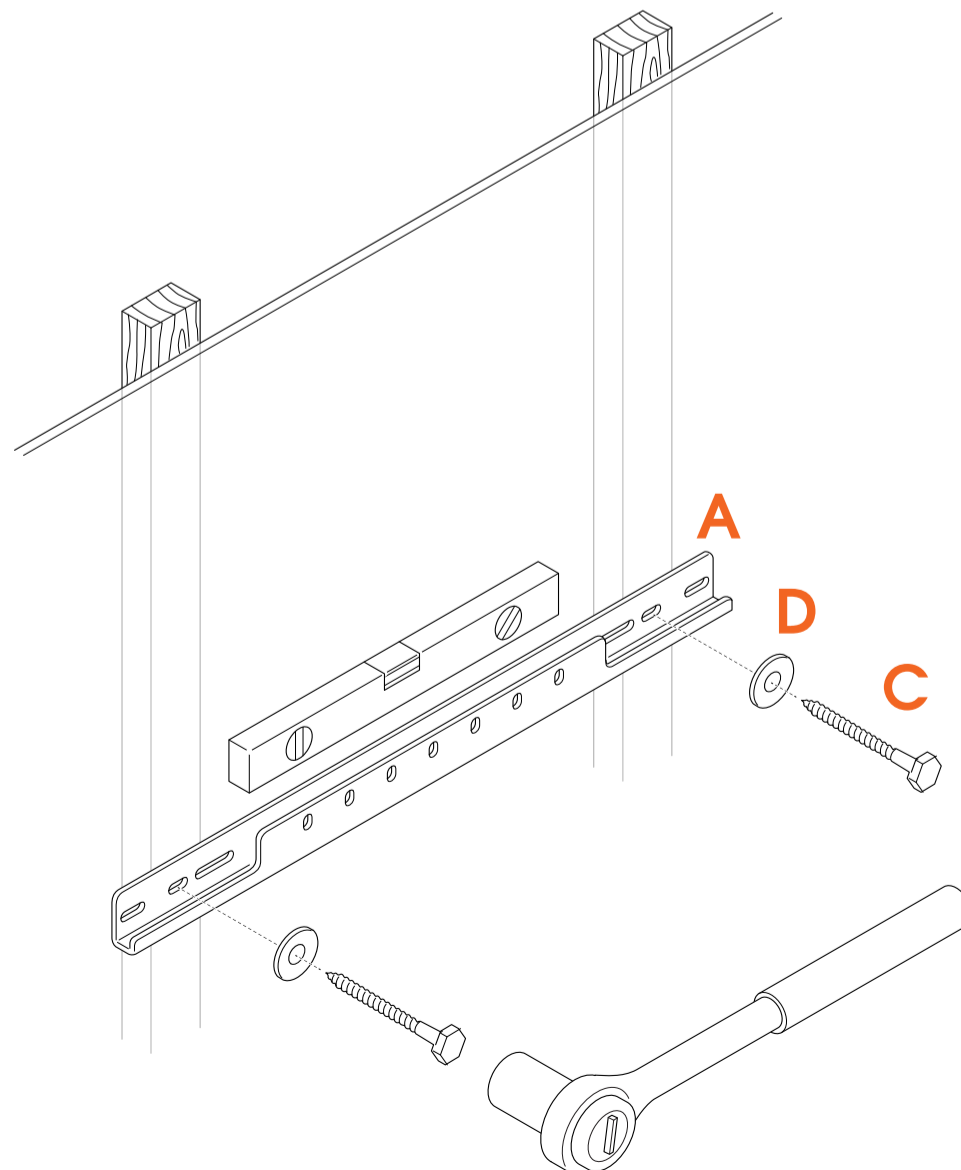

7. Fija la barra horizontal inferior (A) a la pared con los tornillos (C) y las arandelas (D) del kit de montaje.

Paso 2: Ajustar la longitud del soporte vertical para que coincida con tu soporte de pared.

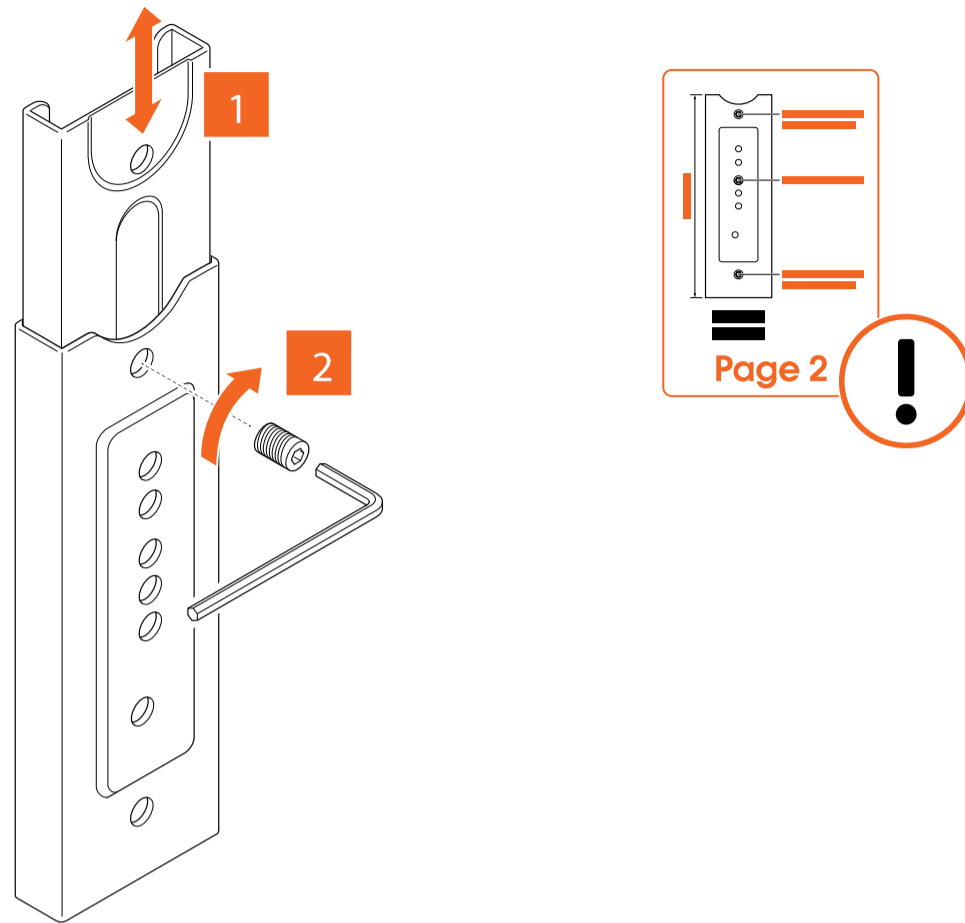

1. Determina la posición respectiva de las dos partes del soporte. Consulta la ilustración «Información sobre el posicionamiento» para obtener información sobre tu modelo específico de soporte de pared.
2. Ajusta la longitud del soporte vertical para que coincida con tu modelo de soporte de pared.
3. Coloca el tornillo de fijación en el orificio correcto de tu modelo de soporte de pared. Consulta la ilustración «Información sobre el posicionamiento» para obtener información sobre tu modelo específico de soporte de pared.
4. Aprieta el tornillo de fijación con la llave Allen.

Paso 3: Fijar la barra horizontal superior y el soporte o soportes verticales

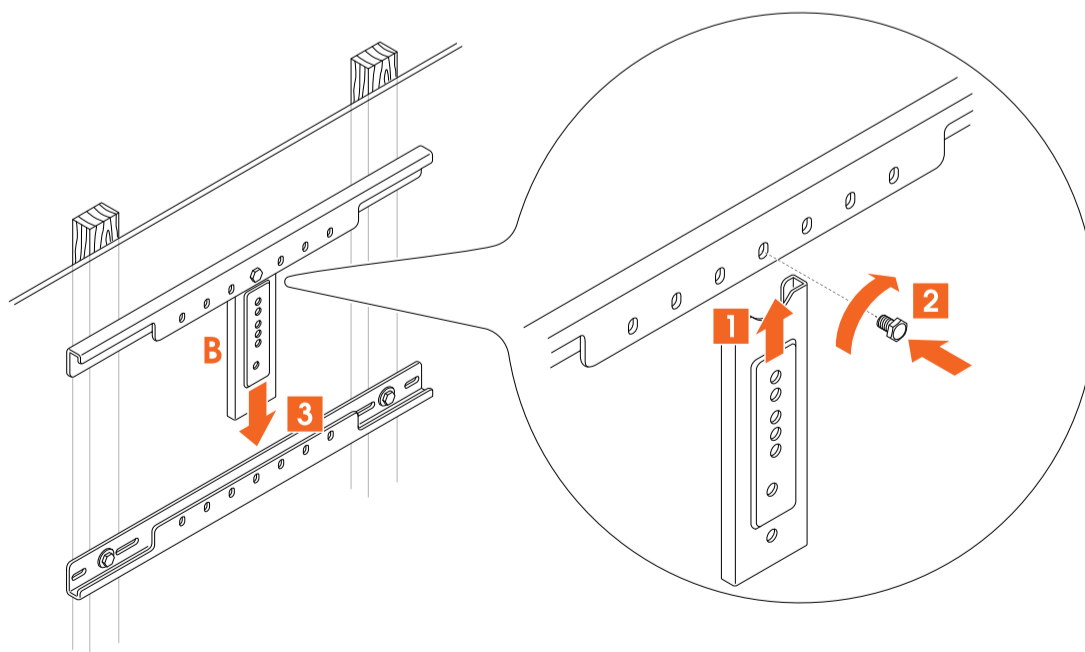

1. Fija la barra horizontal superior al soporte o soportes verticales (B). Coloca temporalmente el conjunto en la barra horizontal inferior.

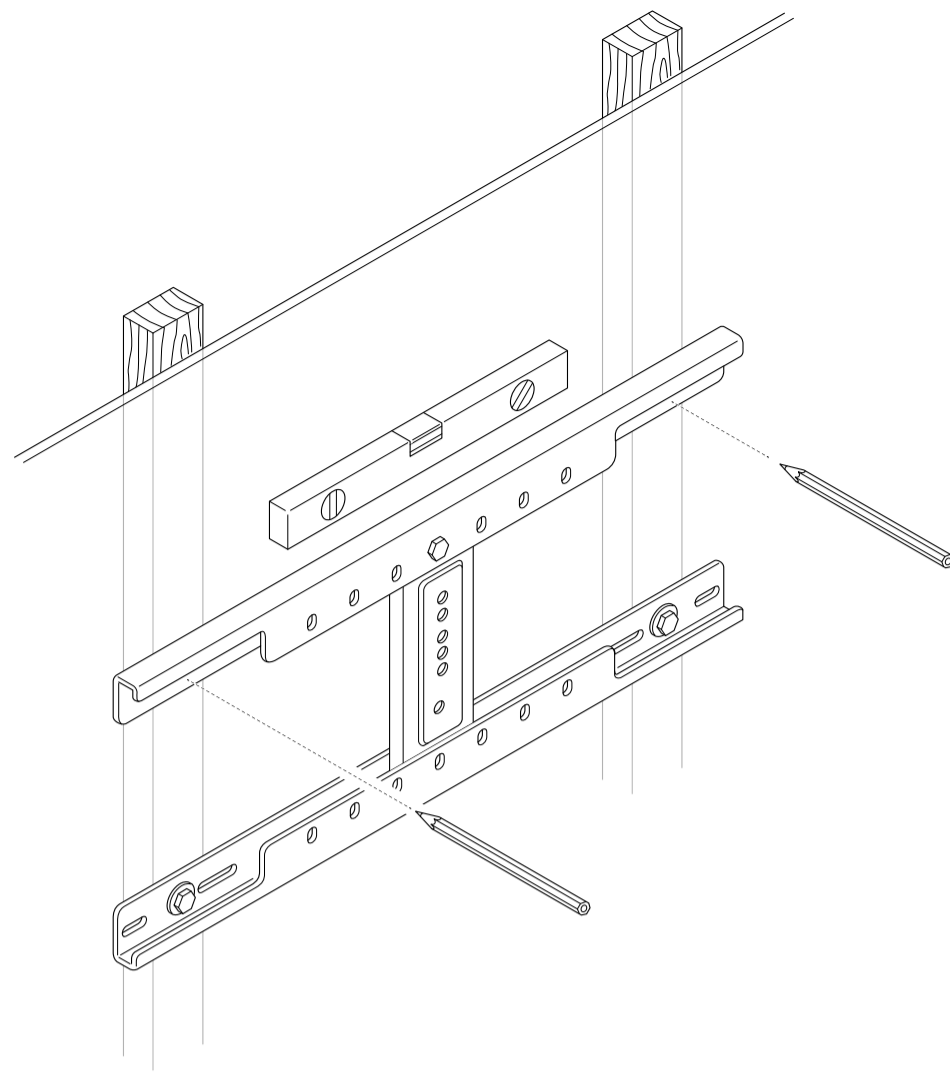

2. Utiliza el nivel de burbuja para nivelar la barra horizontal superior. Marca los orificios de perforación

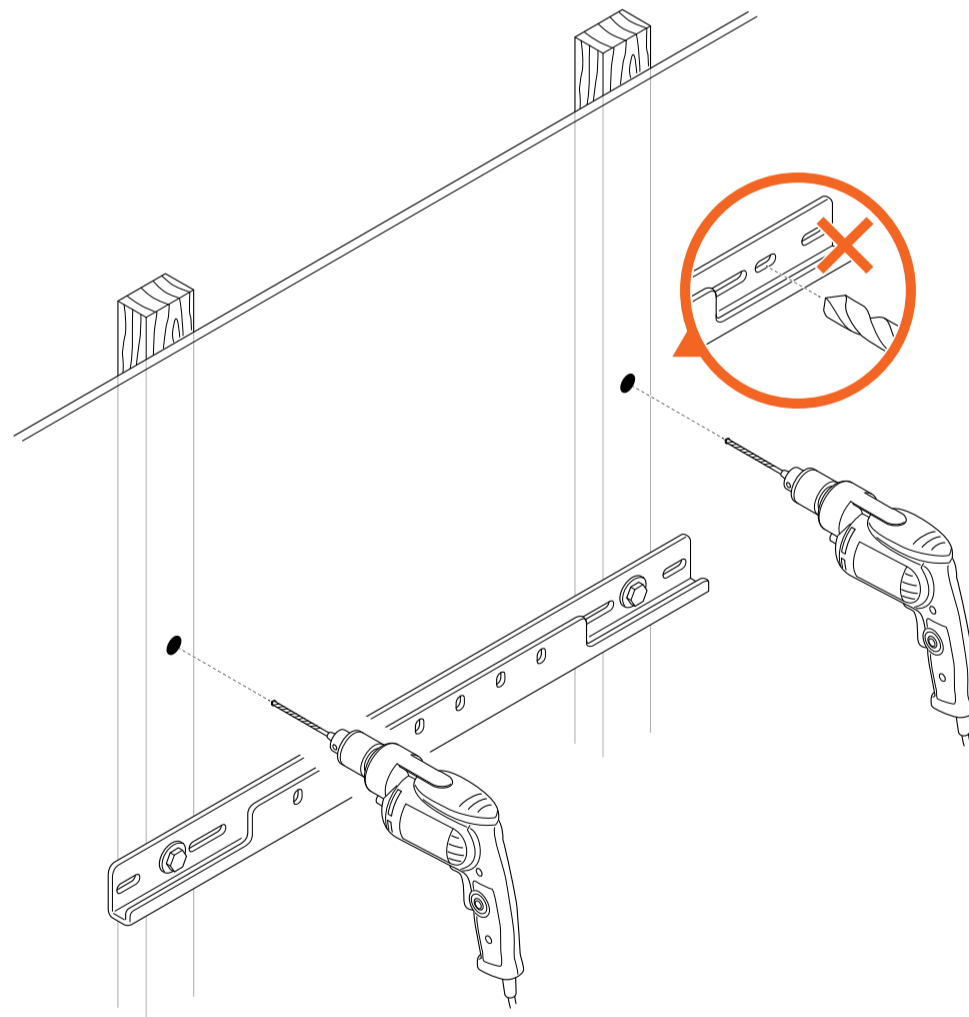

3. Retira la barra horizontal superior y el soporte o soportes verticales.

4. Ahora viene la parte divertida... taladrar los agujeros.

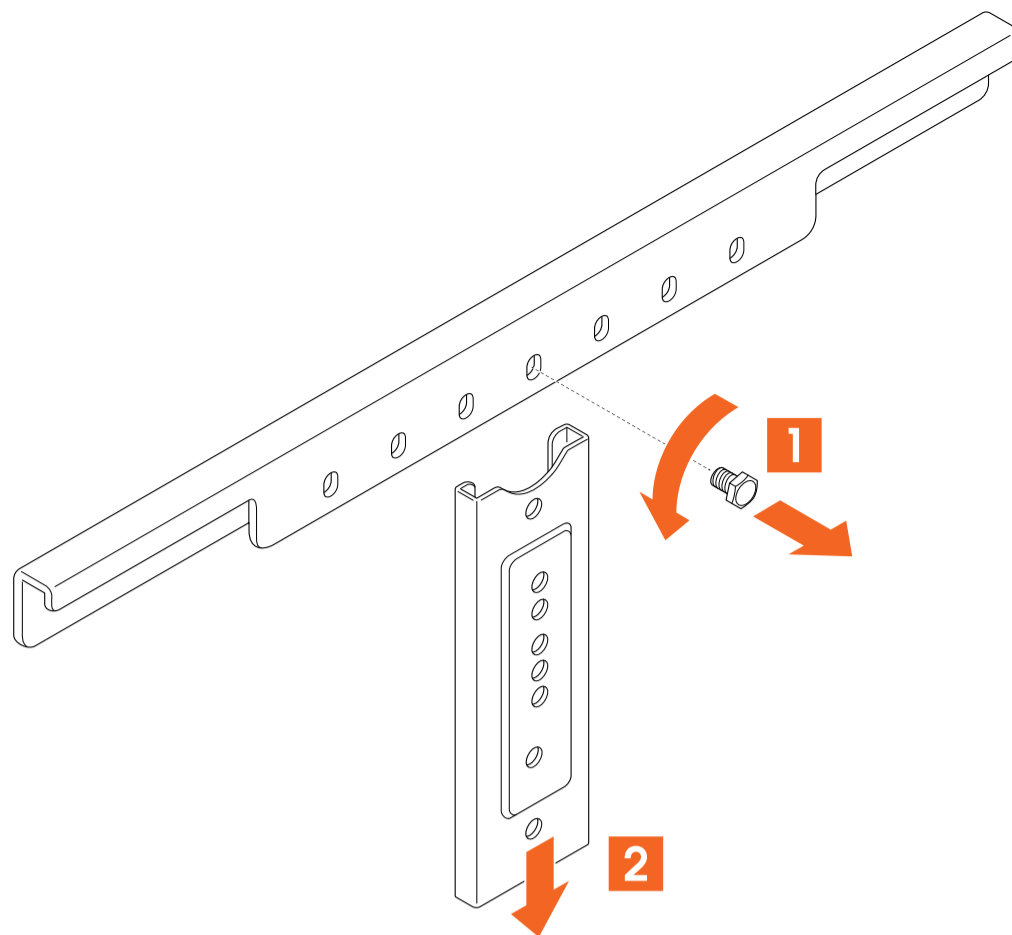

5. Afloja el perno que une la barra horizontal superior con el soporte o soportes verticales. Retira el soporte o soportes verticales.

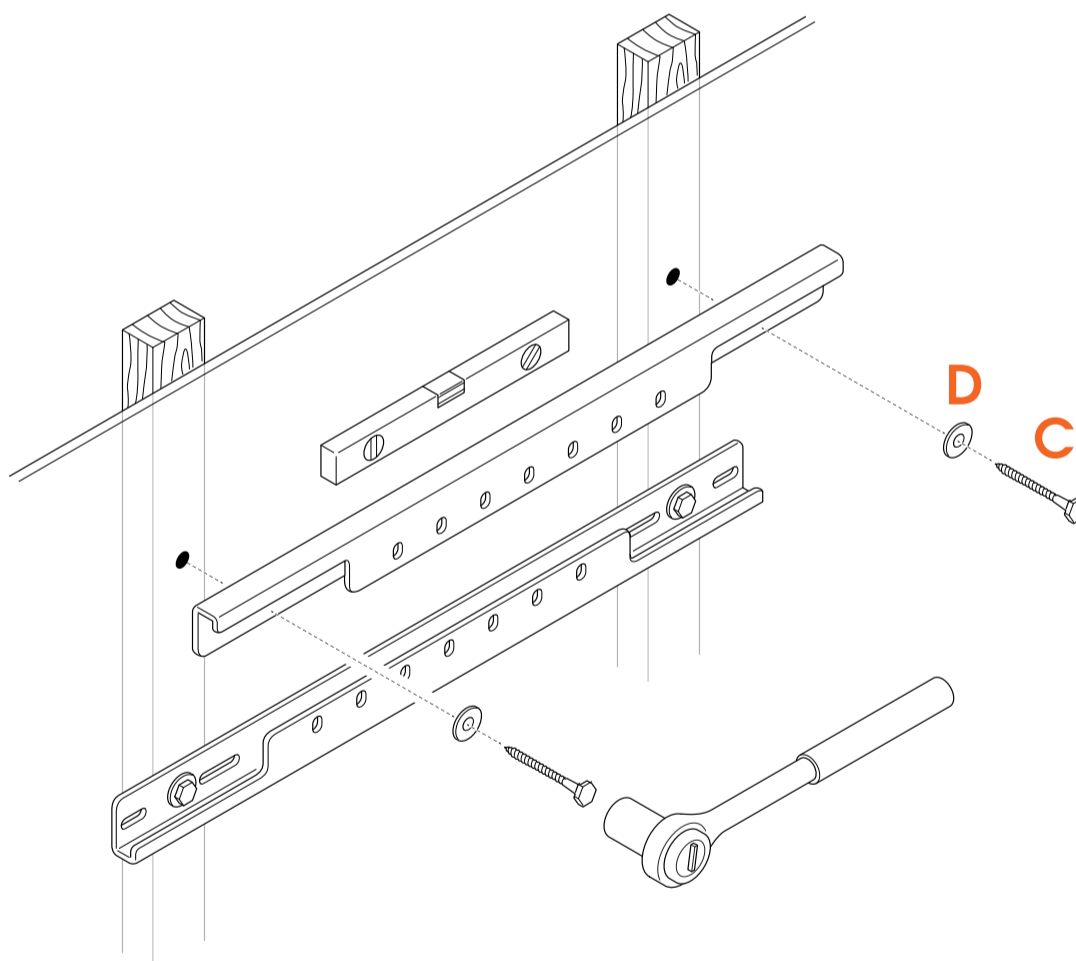

6. Fija la barra horizontal superior a la pared con los **tornillos** © y las **arandelas** © del kit de montaje.

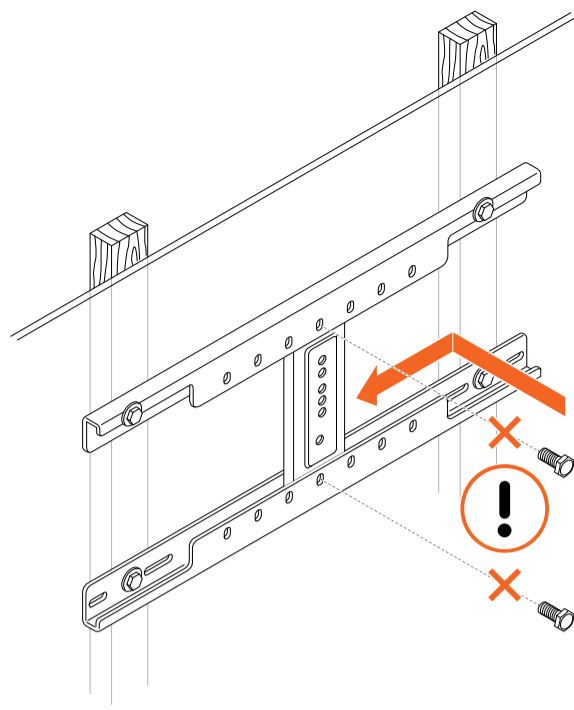

7. Coloca el soporte vertical.

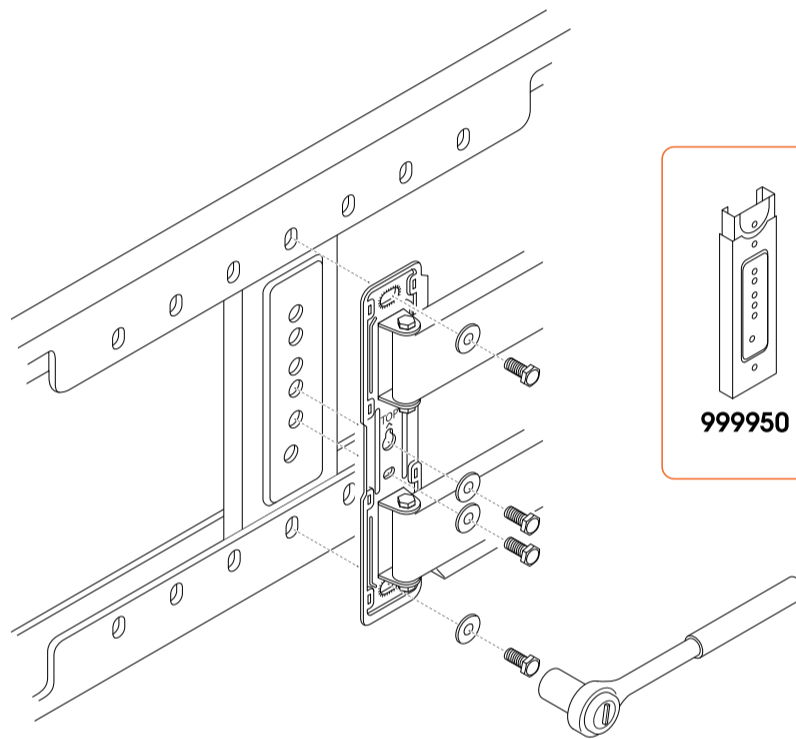

8. Coloca el soporte de pared en el adaptador de montantes.

9. Consulta la ilustración «Información sobre el posicionamiento» para obtener información sobre cómo instalar tu modelo específico de soporte de pared. **AVISO** Para el TVM 5855 se necesita un kit de servicio adicional.

10. Utiliza los pernos para fijar el soporte de pared y el soporte o soportes verticales a las barras horizontales al mismo tiempo.

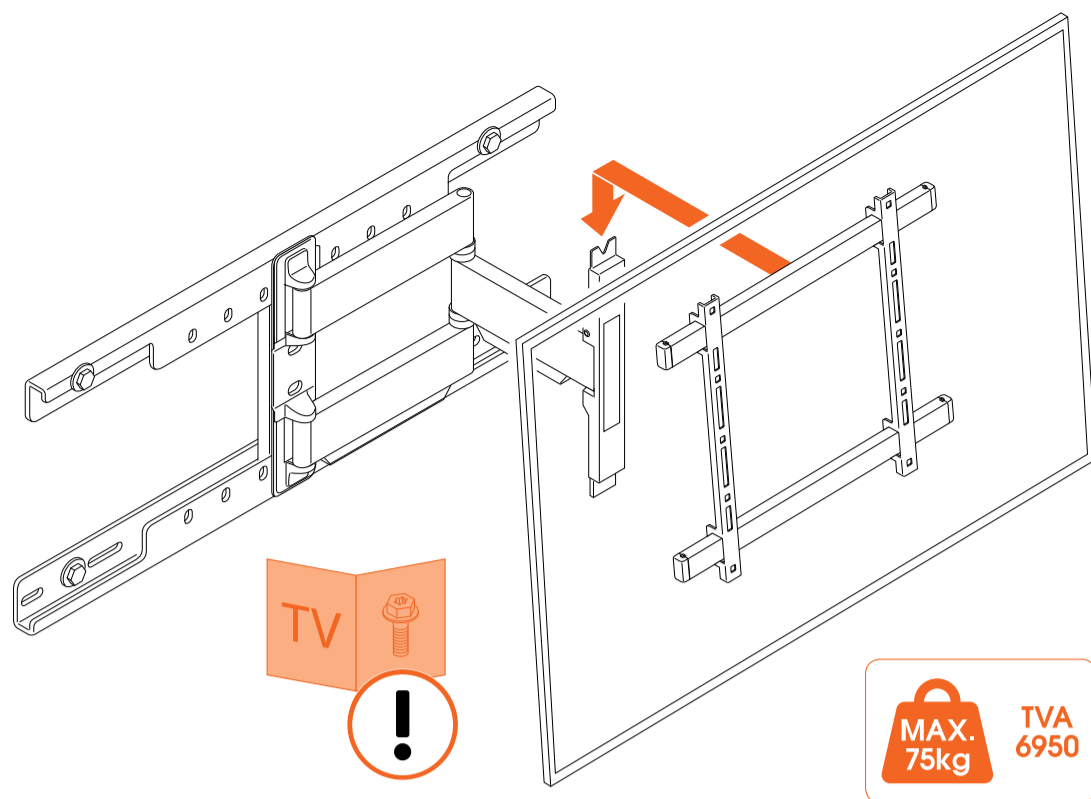

11. Monta la pantalla del TV en el soporte de pared conforme a lo indicado en el manual del soporte de pared.

¿Tienes dudas? ¿No estás seguro? ¿Te estás volviendo loco?

Hay mucha ayuda esperándote en línea:



info@vogels.com (<mailto:info@vogels.com>)
www.vogels.com/contacto (<http://www.vogels.com/contact>)



[facebook.com/VogelsForSure/](https://www.facebook.com/VogelsForSure/) (<https://www.facebook.com/VogelsForSure/>)



[instagram.com/vogels_official/](https://www.instagram.com/vogels_official/) (https://www.instagram.com/vogels_official/)



www.youtube.com/c/VogelsForSure (<https://www.youtube.com/c/VogelsForSure>)

Resolución de problemas

¿Encontraste un problema que no puedes arreglar? Que no cunda el pánico... ¡Prueba esto!

Problema	Causa	Solución
«¡Mis tornillos de pared se han roto!»	Puede que no estés perforando lo suficientemente profundo... o que tu taladro no esté bien afilado de modo que el agujero sea demasiado estrecho y el tornillo se atasque.	Usa otro orificio en la placa de la pared para fijar el soporte a la pared. Asegúrate de usar un taladro afilado del tamaño correcto. Aspira el agujero después de taladrar. Comprueba si todo el tornillo (excepto la cabeza) encaja en el orificio antes de colocar los tacos.

Preguntas frecuentes

«¿Y si necesito piezas de repuesto?»

Si necesitas una pieza de repuesto, ponte en contacto con tu distribuidor local o con Vogel's. Haz clic aquí (<http://www.vogels.com/contact>) para contactar con Atención al cliente de Vogel's.

«¿Por qué usar tacos Fischer®?»

El taco DuoPower de Fischer® está considerado como el mejor taco estándar. ¡No te conformes con menos!

¡Respetemos el medio ambiente!

Nos preocupamos por el planeta. Si vas a deshacerte del embalaje o del propio soporte de televisión, consulta las normas locales para conocer las mejores opciones de eliminación de residuos que tienes cerca. Para obtener información sobre los materiales utilizados en los embalajes, visita www.vogels.com/recycle. (<https://www.vogels.com/recycle>) ¡Reciclar es importante!



Garantía

¡Gracias de nuevo por elegir Vogel's! La durabilidad es primordial cuando desarrollamos y fabricamos nuestros productos. Ofrecemos una garantía de 2 años, a menos que las leyes y reglamentos nacionales prescriban un período mínimo más largo. Resolvemos cualquier cuestión relacionada con reclamaciones de productos o devoluciones de productos, y evaluamos todas las reclamaciones relativas al uso.

Si tu producto no funciona adecuadamente debido a fallos en los materiales o defectos de fabricación, nos encargamos de la reparación sin coste alguno o sustituimos el producto, a nuestro criterio.

Si tienes algún problema con nuestro producto o quieres saber si la garantía está vigente, sigue estos pasos:

1. Rellena el formulario de contacto o envía un correo a nuestro equipo de atención al consumidor. Preferiblemente, añade una foto.
2. En un plazo de 2 días laborables, nuestro distribuidor local de Vogel's se pondrá en contacto contigo.
3. Si haces uso de la garantía, deberás enviarnos el producto, junto con el documento original de compra (factura, comprobante de venta o recibo de caja). El documento de compra debe mostrar claramente el nombre del proveedor y la fecha de compra. Se te informará de la dirección específica de devolución y del procedimiento posterior.

La garantía de Vogel's vencerá en los siguientes casos:

- Si el producto no se ha instalado o utilizado de acuerdo con las instrucciones de uso.
- En su caso, si no se han perforado correctamente los orificios en la pared de acuerdo con las instrucciones de instalación de Vogel's para el tipo de pared aplicable.
- Si el producto ha sido alterado o reparado por alguien que no sea Vogel's.
- Si un fallo se debe a causas externas (no del producto) como, por ejemplo, rayos, agua, fuego, rozaduras, exposición a temperaturas extremas, circunstancias meteorológicas, disolventes o ácidos, uso incorrecto o negligencia.
- Si el producto se utiliza para un equipo diferente al que se menciona en el embalaje.

¿Tienes alguna otra pregunta? Por favor, pregúntanos a través de nuestro formulario de contacto en nuestra web.